

CÁLCULO DA BONIFICAÇÃO E DESPESAS INDIRETAS

CÁLCULO DE BDI		1 - Edificações			2 - Rodovias, Ferrovias, Pistas de Aeroportos, Infra Viária Urbana			3 - Abastecimento de Água, Coleta de Esgoto			4 - Estações e Redes de Distribuição de Energia Elétrica			5 - Portuárias, Marítimas e Fluviais			6 - Fornecimento de Materiais e Equipamentos		
Item componente do BDI	% Info	1ºQ	Médio	3º Q	1ºQ	Médio	3º Q	1ºQ	Médio	3º Q	1ºQ	Médio	3º Q	1ºQ	Médio	3º Q	1ºQ	Médio	3º Q
Administração Central (AC)	4,01	3,00	4,00	5,50	3,80	4,01	4,67	3,43	4,93	6,71	5,29	5,92	7,93	4,00	5,52	7,85	1,50	3,45	4,49
Seguro e Garantia (G)	0,40	0,80	0,80	1,00	0,32	0,40	0,74	0,28	0,49	0,75	0,25	0,51	0,56	0,81	1,22	1,99	0,30	0,48	0,82
Risco (R)	0,56	0,97	1,27	1,27	0,50	0,56	0,97	1,00	1,39	1,74	1,00	1,48	1,97	1,46	2,32	3,16	0,56	0,85	0,89
Despesas Financeiras (DF)	1,11	0,59	1,23	1,39	1,02	1,11	1,21	0,94	0,99	1,17	1,01	1,07	1,11	0,94	1,02	1,33	0,85	0,85	1,11
Lucro (L)	7,30	6,16	7,40	8,96	6,64	7,30	8,69	6,74	8,04	9,40	8,00	8,31	9,51	7,14	8,40	10,43	3,50	5,11	6,22
Impostos (I) - PIS, COFINS, CPRB, ISSQN	10,65	Conforme Legislação Específica																	

Observações

- Preencher apenas a coluna % Informado (Coluna C)
- Os impostos (I) normalmente aplicáveis são: PIS (0,65%), COFINS (3,00%), ISS (2,50% município Itaporanga).
- O cálculo do BDI se baseia na fórmula abaixo utilizada pelo Acórdão 2622/13 do TCU, conforme CE GEPAD 354/2013 de 17/10/2013.

Fórmula Utilizada:

$$BDI = \left\{ \left[\frac{(1 + AC + G + R) * (1 + DF) * (1 + L)}{1 - I} \right] - 1 \right\} * 100$$

B.D.I = 25,59%

Observações sobre os % informados no cálculo do BDI, neste caso:

VALORES DE BDI POR TIPO DE OBRA

Tipo de Obra	1ºQ	Médio	3º Q
1 - Edificações	20,34	22,12	25,00
2 - Rodovias, Ferrovias, Pistas de Aeroportos, Infra Viária	19,60	20,97	24,23
3 - Abastecimento de Água, Coleta de Esgotos	20,76	24,18	26,44
4 - Estações e Redes de Distribuição de Energia Elétrica	24,00	25,84	27,86
5 - Portuárias, Marítimas e Fluviais	22,80	27,48	30,95
6 - Fornecimento de Materiais e Equipamentos	11,10	14,02	16,80

Rua: Emilia Leite

Hospital

Rua: Angelica Soares

Rua: Ana Leite Chaves



REVISO	DATA	OBSERVAÇÕES

estúdio itapety de arquitetura
 Rua: Ana Leite Chaves - 11.200-000 - Itapety - SP
 (11) 2010-9100 - contato@estudioitapety.com.br

OBRA: Creche Boa Ventura
 LOCAL: Rua Angelica Soares
 ETAPA: Projeto Executivo de Arquitetura
 DESCRICAO: Planta Estrutura Metálica Cobertura - Eixos Construtivos
 ESCALA: 1:50 DATA: Junho/22 REVISAO: 0 FOLHA: CBV-ARQ_A03
 RESPONSÁVEL: Ana Lucia Longato / Ciro Pirondi OBSERVACAO: AD-estendida
 CRIADO: Pedro Zappa / Ricardo Shigaki

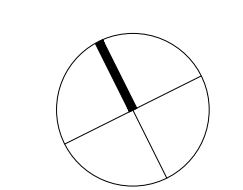

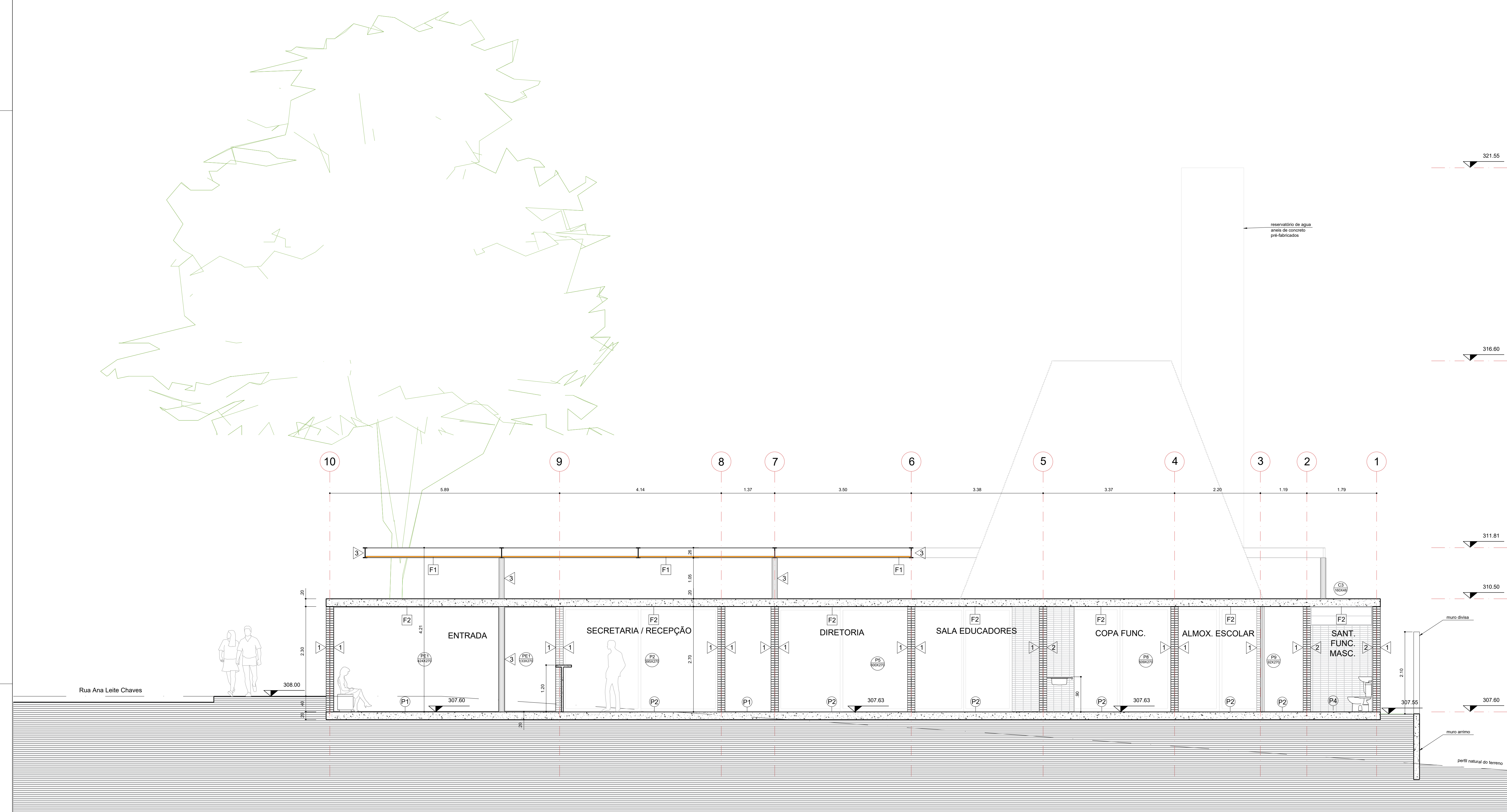

CORTE CC

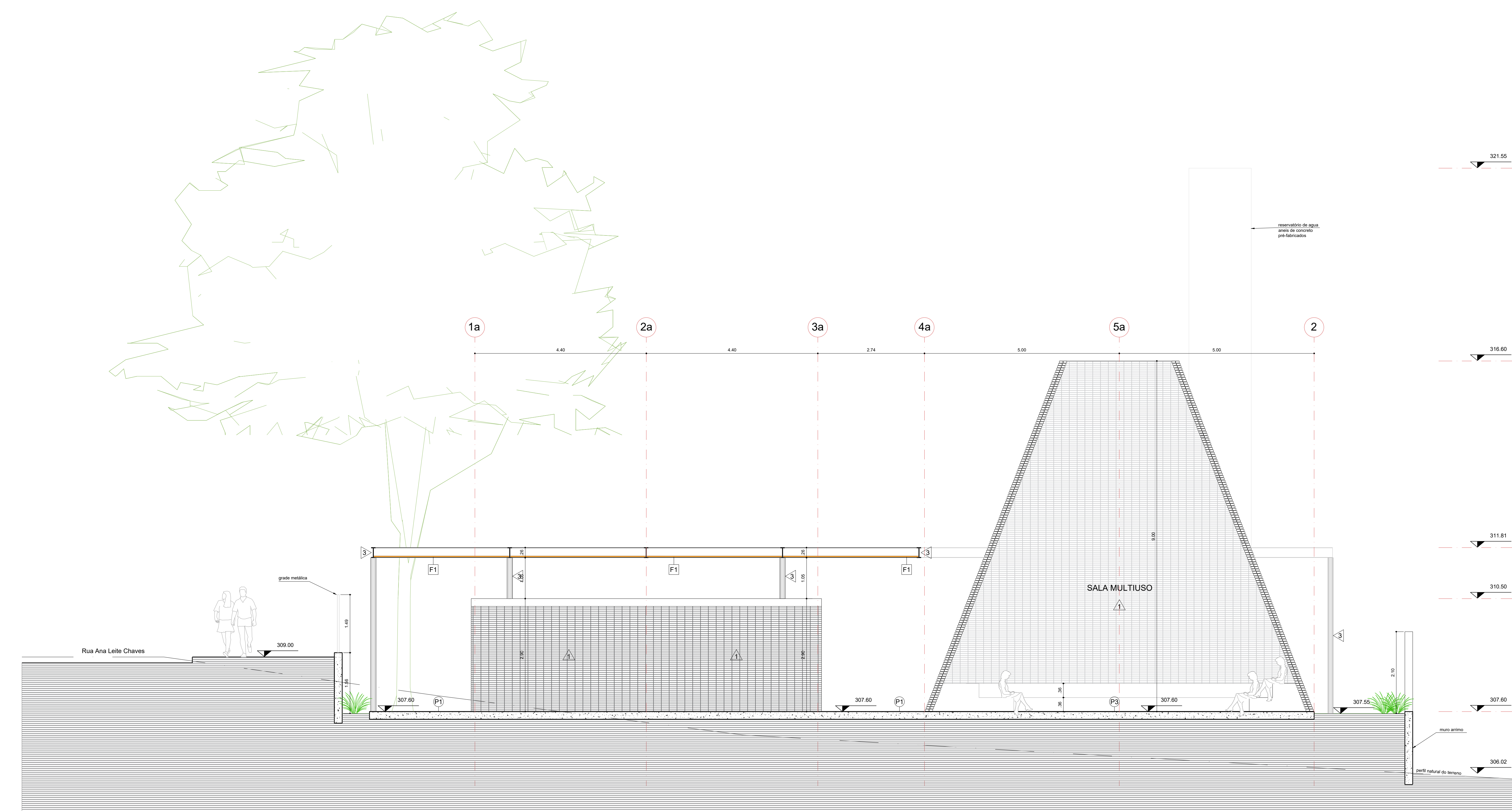

CORTE DD

- Especificações**
- Piso
 - Ⓜ Concreto desempenado com pedras de rio
 - Ⓜ Concreto queimado com desempenadeira de aço com gralura aberta, verde catamarã, Sunivil ou similar
 - Ⓜ Tijolo comum 19x19x05 cm, com acabamento em resina acrílica fosca
 - Ⓜ Piso cerâmico 24x24cm, cor concreto, referência: 6024
 - Ⓜ 1700 linha natural | arquitetura natural - Gal ou similar, com argila onírica. Revestir cor cinza, referência: Gal ou similar.
 - Ⓜ Grama em placas tipo esmeralda - Zoysia Japonica
 - △ Parede
 - △ Tijolo aparente com aplicação de resina acrílica fosca
 - △ Revestimento cerâmico 16x16, cor branco gelo BR cod. Z205, Ref. Gal - linha industrial ou similar
 - △ Estrutura metálica acabamento esmalte sintético, tipo epóxi, cor branco, referência: Sunivil ou similar
 - △ Concreto aparente com aplicação de resina fosca
 - Forno
 - Ⓜ Forno de Bambu selado tratado com resina
 - Ⓜ Laje maciça aparente com acabamento em resina fosca

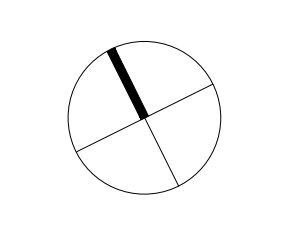

REVISÃO	DATA	OBSERVAÇÕES

estúdio itapety de arquitetura
 Rua Anália de Azevedo, 100 - Vila Olimpia - São Paulo - SP - 04551-000 - Tel: 11 2610-9010 - estudio@itapety.com.br

OBRA: Creche Boa Ventura
 LOCAL: Rua Angelica Soares
 ETAPA: Projeto Executivo Arquitetura
 DESENHO: Corte CC, Corte DD
 ESCALA: 1:50 DATA: Junho/22 REVISÃO: 0 FOLHA: CBV-ARQ_A07
 RESPONSÁVEL: Ana Lucia Longato / Ciro Pirondi OBSERVAÇÃO: AD - estendida
 DESENHO: Pedro Zappa / Ricardo Shigaki

Obra
CRECHE BOA VENTURA

Bancos
SINAPI - 06/2022 - Paraíba
SBC - 07/2022 - Paraíba
ORSE - 04/2022 - Sergipe
SIURB - 01/2022 - São Paulo

B.D.I.
25,59%

Encargos Sociais
Desonerado:
Horista: 85,70%
Mensalista: 48,17%

Planilha Orçamentária Analítica

1			COBERTURA EM BAMBU					249.991,67		
1.2	Código	Banco	Descrição	Tipo	Und	Quant.	Valor Unit	Total		
Composição	CPU - 106	Próprio	Adaptado de SBC (120212) - TETO EM BAMBU ROLIÇO COM ACABAMENTO EM TRATAMENTO DE RESINA	COBE - COBERTURA	m²	1,0000000	214,30	214,30		
Composição Auxiliar	88261	SINAPI	CARPINTEIRO DE ESQUADRIA COM ENCARGOS COMPLEMENTARES	SEDI - SERVIÇOS DIVERSOS	H	0,3000000	18,65	5,59		
Composição Auxiliar	88239	SINAPI	AJUDANTE DE CARPINTEIRO COM ENCARGOS COMPLEMENTARES	SEDI - SERVIÇOS DIVERSOS	H	0,5000000	15,45	7,72		
Composição Auxiliar	98554	SINAPI	IMPERMEABILIZAÇÃO DE SUPERFÍCIE COM MEMBRANA À BASE DE RESINA ACRÍLICA, 3 DEMÃOS. AF_06/2018	IMPE - IMPERMEABILIZAÇÕES E PROTEÇÕES DIVERSAS	m²	1,8000000	44,16	79,49		
Insumo	087298	SBC	BAMBU ROLICO D=25mm	Material	M	40,0000000	2,92	116,80		
Insumo	014354	SBC	PARAFUSO ZINCADO ROSCA SOBERBA, CABECA SEXTAVADA, 5/16 "x 80mm PARA FIXACAO DE TELHA EM MADEIRA	Material	UN	3,0000000	1,57	4,71		
					MO sem LS =>	15,21	LS =>	13,04	MO com LS =>	28,25
					Valor do BDI =>	0,00			Valor com BDI =>	269,14
						Quant. =>	1.166,5500000	Preço Total =>	313.964,53	

Obra
CRECHE BOA VENTURA

Bancos
SINAPI - 06/2022 -
Paraíba
SBC - 07/2022 - Paraíba
ORSE - 04/2022 - Sergipe
SIURB - 01/2022 - São
Paulo

B.D.I.
25,59%

Encargos Sociais
Desonerado:
Horista: 85,70%
Mensalista: 48,17%

Orçamento Sintético

Item	Código	Banco	Descrição	Und	Quant.	Valor Unit	Valor Unit com BDI	Peso %
1			COBERTURA EM BAMBU				R\$ 313.964,53	100,00 %
1.2	CPU - 106	Próprio	Adaptado de SBC (120212) - TETO EM BAMBU ROLIÇO COM ACABAMENTO EM TRATAMENDO DE RESINA	m ²	1166,55	269,14	313.964,53	100,00 %

Total Geral

313.964,53

Obra
CRECHE BOA VENTURA

Bancos
SINAPI - 06/2022 -
Paraíba
SBC - 07/2022 - Paraíba
ORSE - 04/2022 -
Sergipe
SIURB - 01/2022 - São
Paulo

B.D.I.
25,59%

Encargos Sociais
Desonerado:
Horista: 85,70%
Mensalista: 48,17%

Cronograma Físico e Financeiro

Item	Descrição	Total Por Etapa	30 DIAS	60 DIAS
1	COBERTURA EM BAMBU	313.964,53	50,00%	50,00%
			156.982,265	156.982,265
Porcentagem			50,00%	50,00%
Custo			156.982,265	156.982,265
Porcentagem Acumulado			50,00%	100,00%
Custo Acumulado			156.982,265	313.964,530

CÁLCULO DA BONIFICAÇÃO E DESPESAS INDIRETAS

CÁLCULO DE BDI		1 - Edificações			2 - Rodovias, Ferrovias, Pistas de Aeroportos, Infra Viária Urbana			3 - Abastecimento de Água, Coleta de Esgoto			4 - Estações e Redes de Distribuição de Energia Elétrica			5 - Portuárias, Marítimas e Fluviais			6 - Fornecimento de Materiais e Equipamentos		
Item componente do BDI	% Info	1ºQ	Médio	3º Q	1ºQ	Médio	3º Q	1ºQ	Médio	3º Q	1ºQ	Médio	3º Q	1ºQ	Médio	3º Q	1ºQ	Médio	3º Q
Administração Central (AC)	4,01	3,00	4,00	5,50	3,80	4,01	4,67	3,43	4,93	6,71	5,29	5,92	7,93	4,00	5,52	7,85	1,50	3,45	4,49
Seguro e Garantia (G)	0,40	0,80	0,80	1,00	0,32	0,40	0,74	0,28	0,49	0,75	0,25	0,51	0,56	0,81	1,22	1,99	0,30	0,48	0,82
Risco (R)	0,56	0,97	1,27	1,27	0,50	0,56	0,97	1,00	1,39	1,74	1,00	1,48	1,97	1,46	2,32	3,16	0,56	0,85	0,89
Despesas Financeiras (DF)	1,11	0,59	1,23	1,39	1,02	1,11	1,21	0,94	0,99	1,17	1,01	1,07	1,11	0,94	1,02	1,33	0,85	0,85	1,11
Lucro (L)	7,30	6,16	7,40	8,96	6,64	7,30	8,69	6,74	8,04	9,40	8,00	8,31	9,51	7,14	8,40	10,43	3,50	5,11	6,22
Impostos (I) - PIS, COFINS, CPRB, ISSQN	10,65	Conforme Legislação Específica																	

Observações

- 1) Preencher apenas a coluna % Informado (Coluna C)
- 2) Os impostos (I) normalmente aplicáveis são: PIS (0,65%), COFINS (3,00%), ISS (2,50% município Itaporanga).
- 3) O cálculo do BDI se baseia na fórmula abaixo utilizada pelo Acórdão 2622/13 do TCU, conforme CE GEPAD 354/2013 de 17/10/2013.

Fórmula Utilizada:

$$BDI = \left\{ \left[\frac{(1 + AC + G + R) * (1 + DF) * (1 + L)}{1 - I} \right] - 1 \right\} * 100$$

B.D.I = 25,59%

Observações sobre os % informados no cálculo do BDI, neste caso:

VALORES DE BDI POR TIPO DE OBRA

Tipo de Obra	1ºQ	Médio	3º Q
1 - Edificações	20,34	22,12	25,00
2 - Rodovias, Ferrovias, Pistas de Aeroportos, Infra Viária	19,60	20,97	24,23
3 - Abastecimento de Água, Coleta de Esgotos	20,76	24,18	26,44
4 - Estações e Redes de Distribuição de Energia Elétrica	24,00	25,84	27,86
5 - Portuárias, Marítimas e Fluviais	22,80	27,48	30,95
6 - Fornecimento de Materiais e Equipamentos	11,10	14,02	16,80

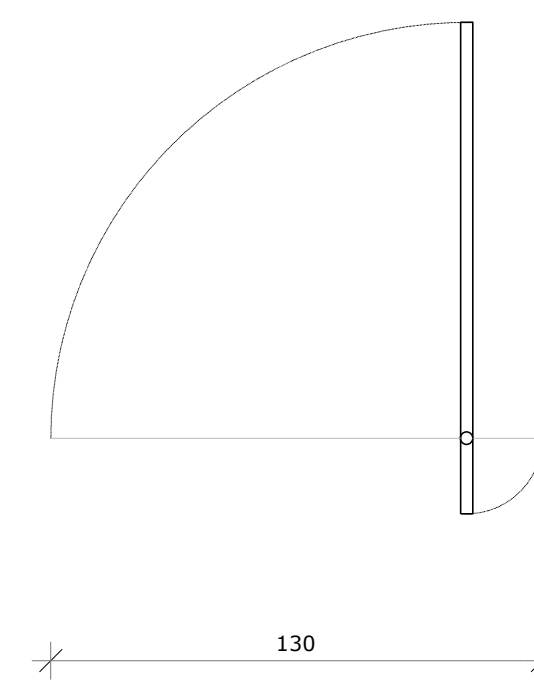
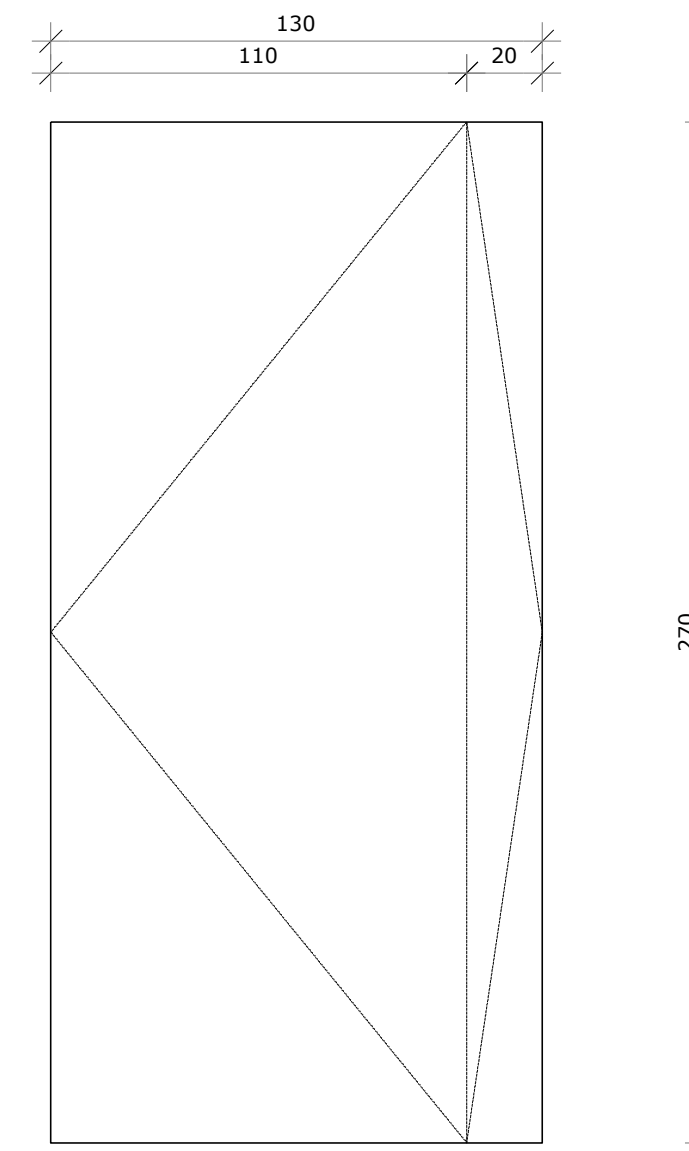
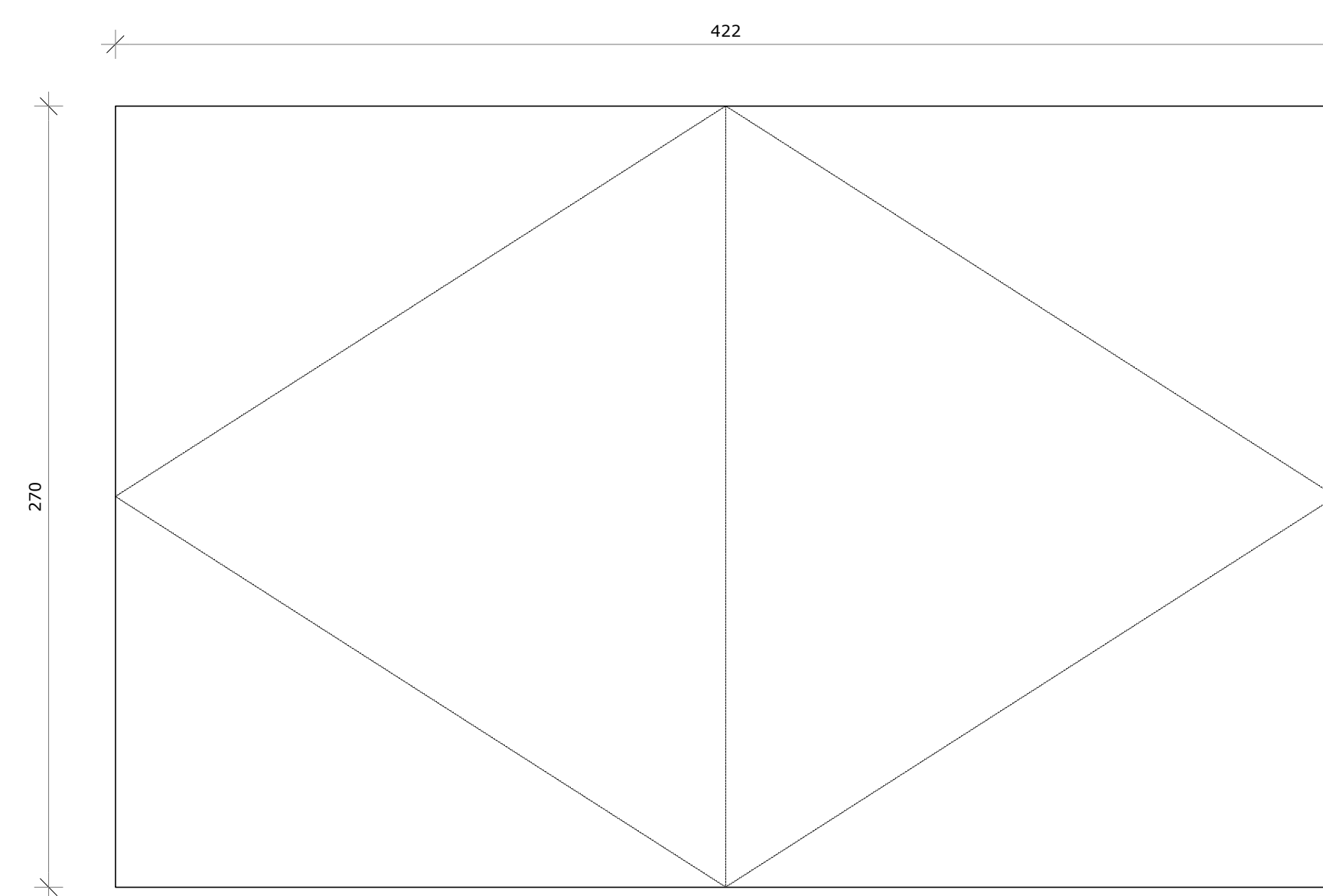
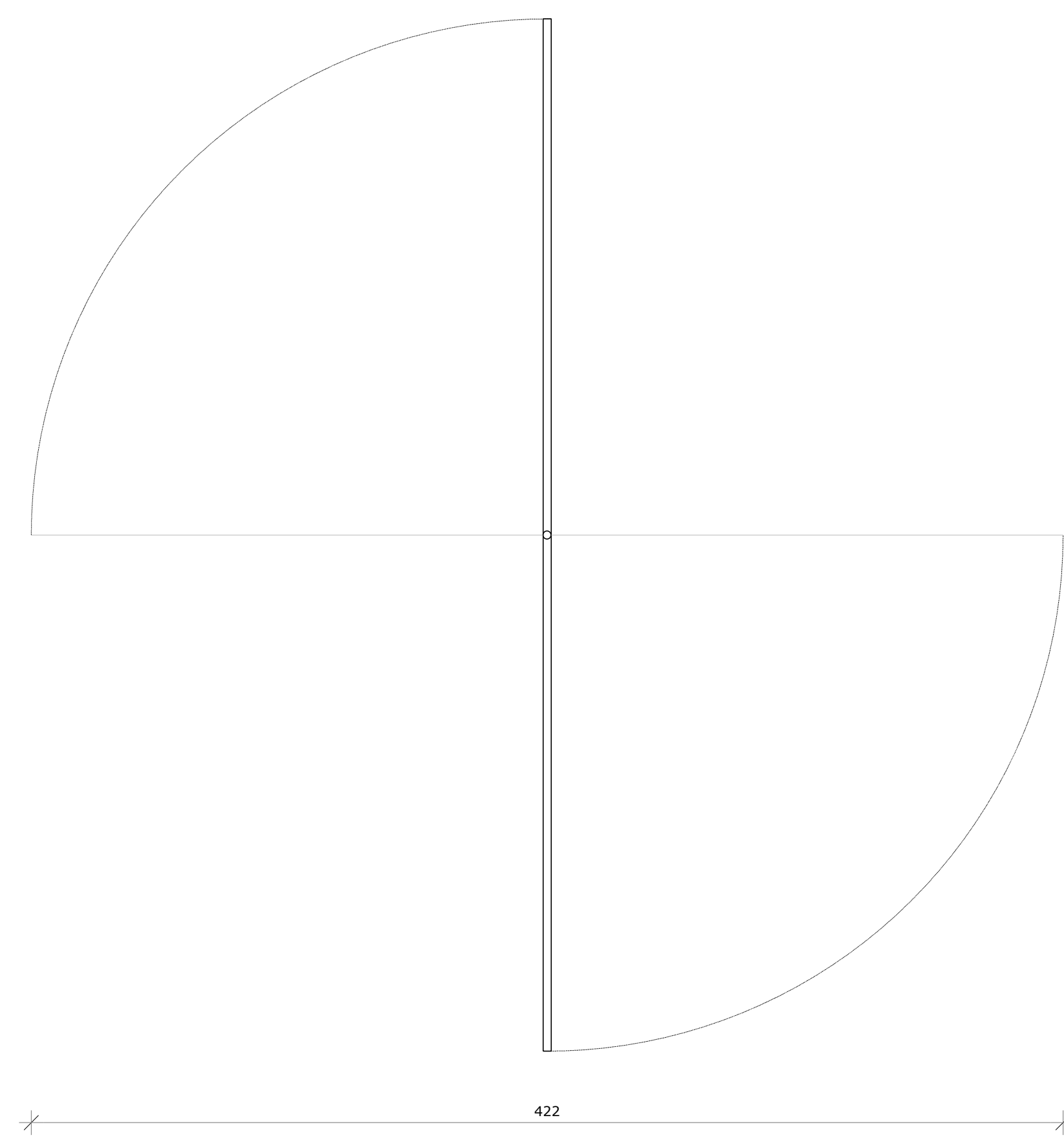

ESPECIFICAÇÃO

PORTA DE COMPENSADO, ESP.: 38MM
COM ESTRUTURA METÁLICA.
REVESTIDA EM TODAS AS FACES COM
LÂMINA TEXTURIZADA NA COR BRANCA.
REF.: FORMICA L 120 OU SIMILAR

PE1 QUANT.: 01
DIMENSÕES: 422 x 270 cm
SISTEMA: PIVOTANTE / 01 FOLHA DE MADEIRA SARRAF.
AMBIENTES: ACESSO PRINCIPAL

ESPECIFICAÇÃO

PORTA DE COMPENSADO, ESP.: 38MM
COM ESTRUTURA METÁLICA.
REVESTIDA EM TODAS AS FACES COM
LÂMINA TEXTURIZADA NA COR BRANCA.
REF.: FORMICA L 120 OU SIMILAR

PE2 QUANT.: 01
DIMENSÕES: 130 x 270 cm
SISTEMA: PIVOTANTE / 01 FOLHA DE MADEIRA SARRAF.
AMBIENTES: ACESSO PRINCIPAL

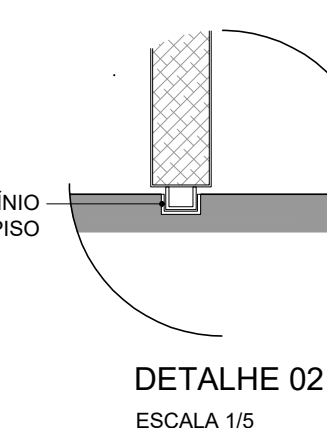
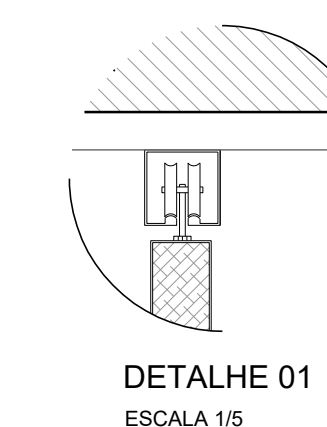
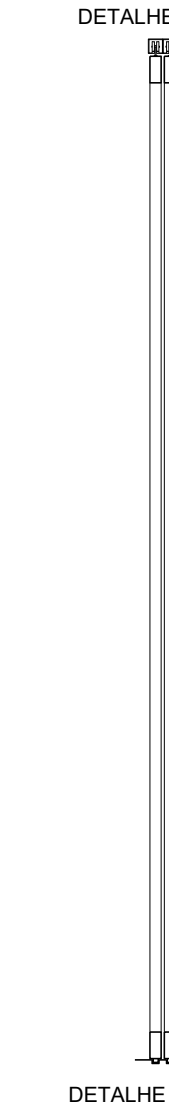
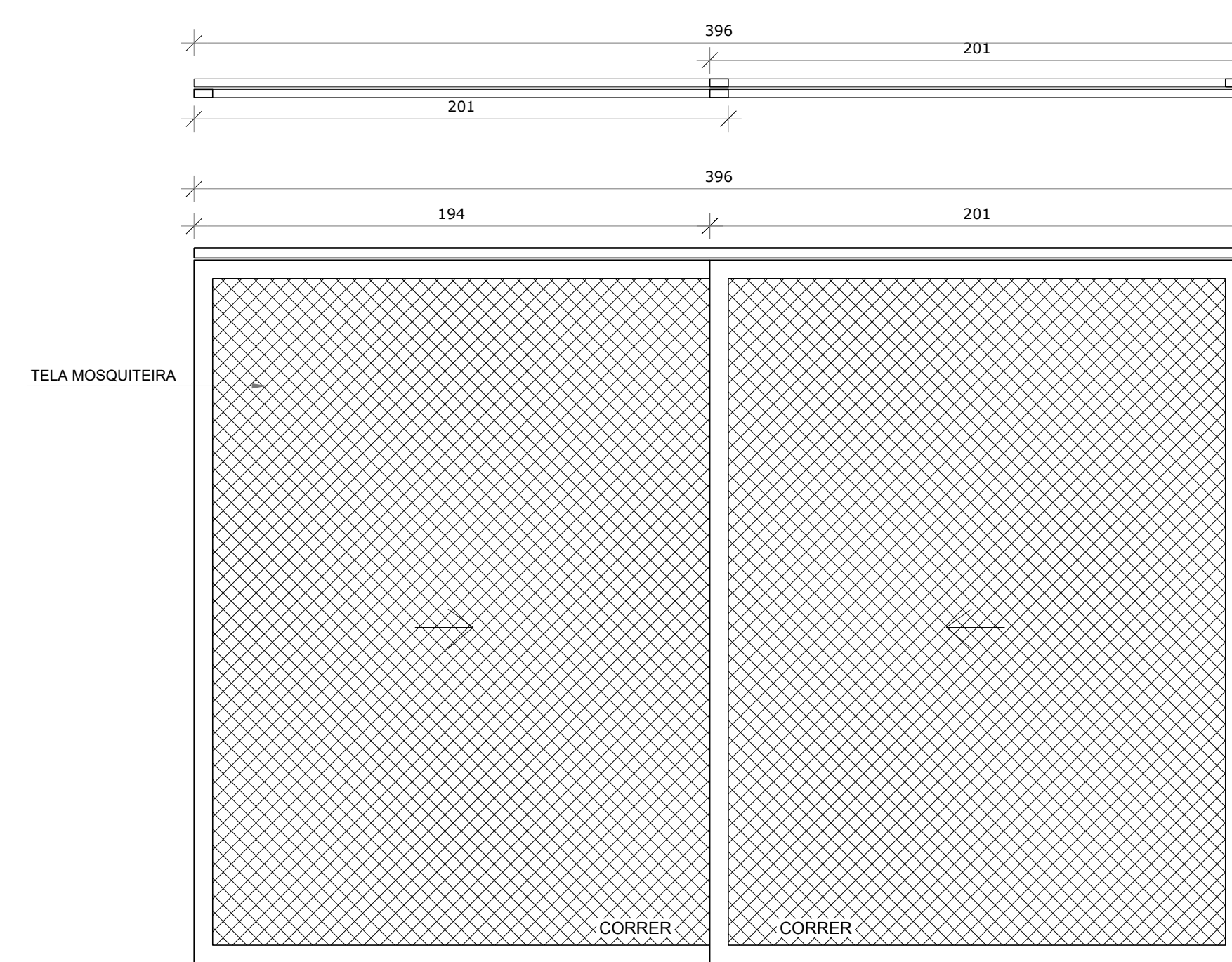

P1 QUANT.: 01
DIMENSÕES: 396 x 270 cm
SISTEMA: CORRER
AMBIENTES: SECRETARIA / RECEPÇÃO

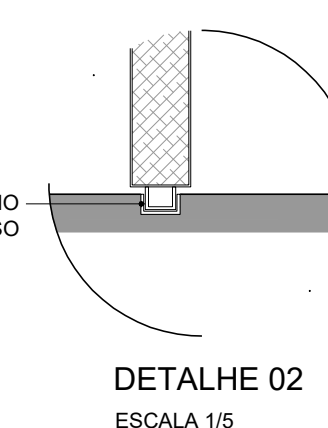
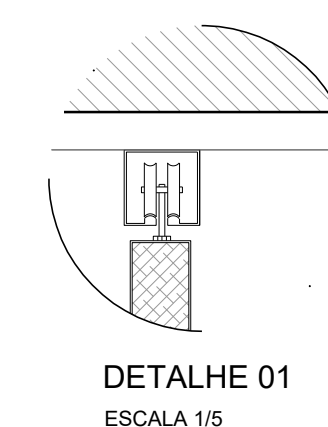
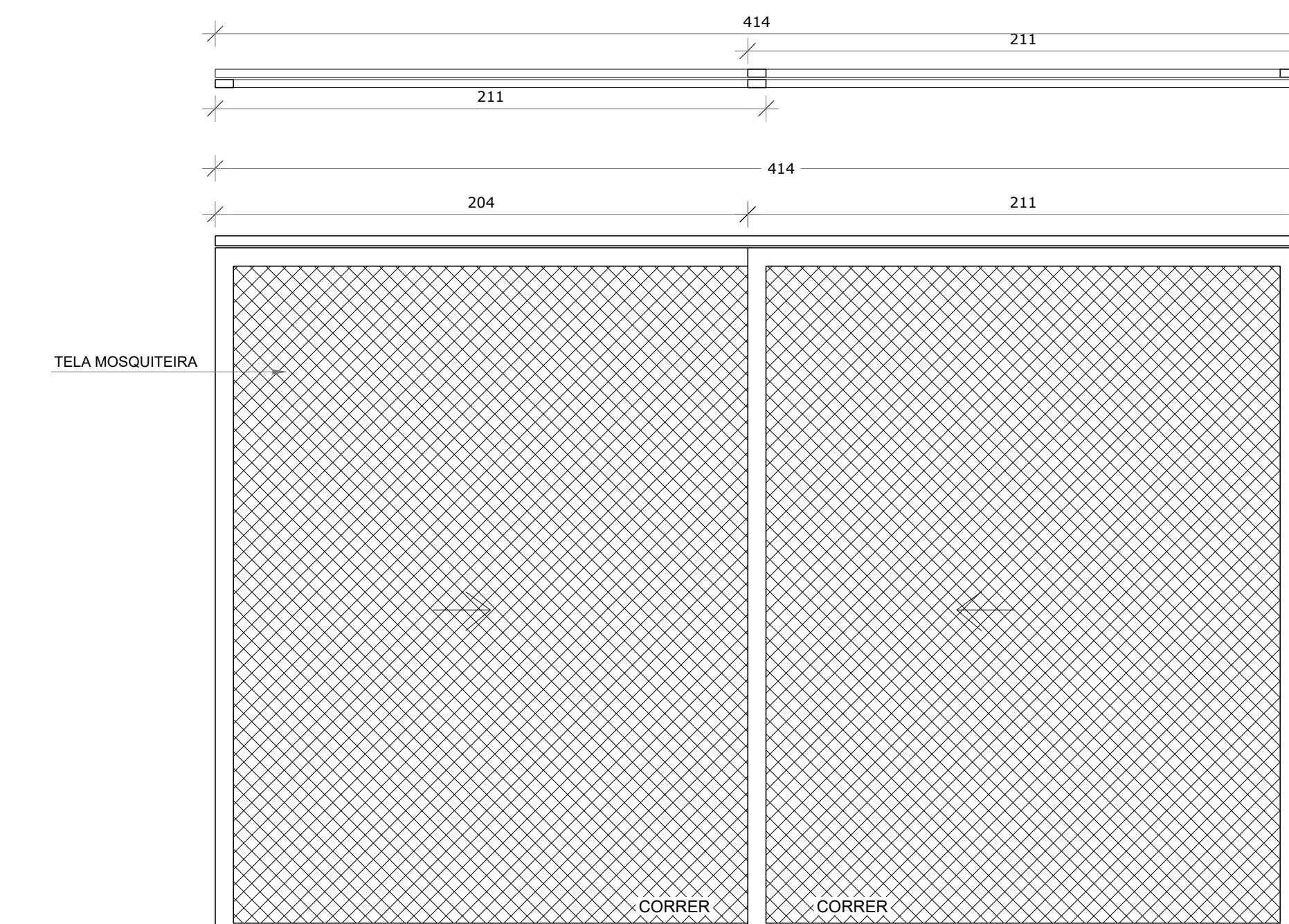

P2 QUANT.: 01
DIMENSÕES: 414 x 270 cm
SISTEMA: CORRER
AMBIENTES: SECRETARIA / RECEPÇÃO

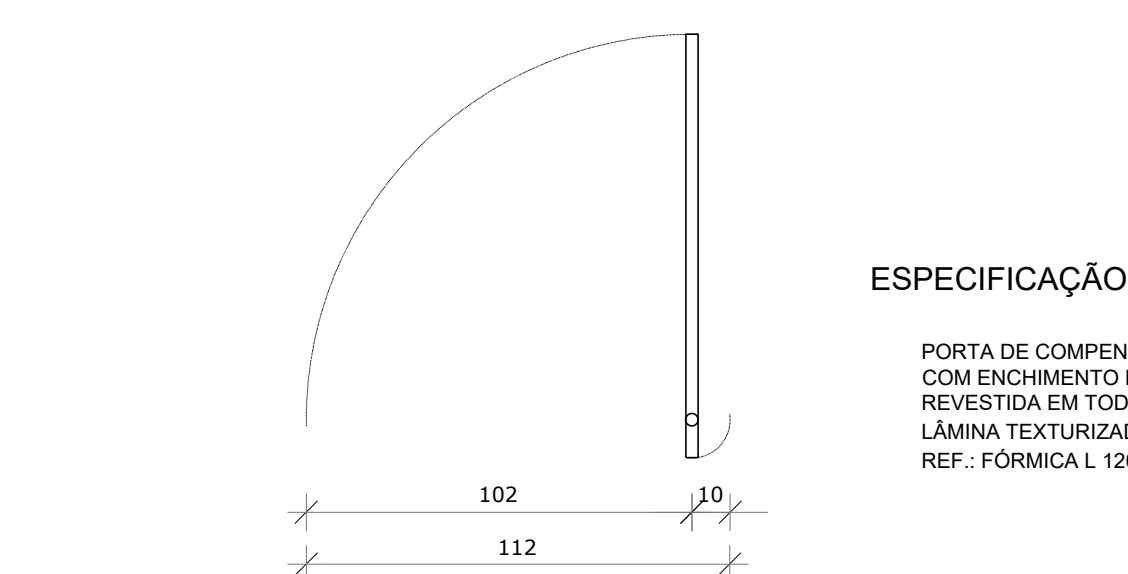
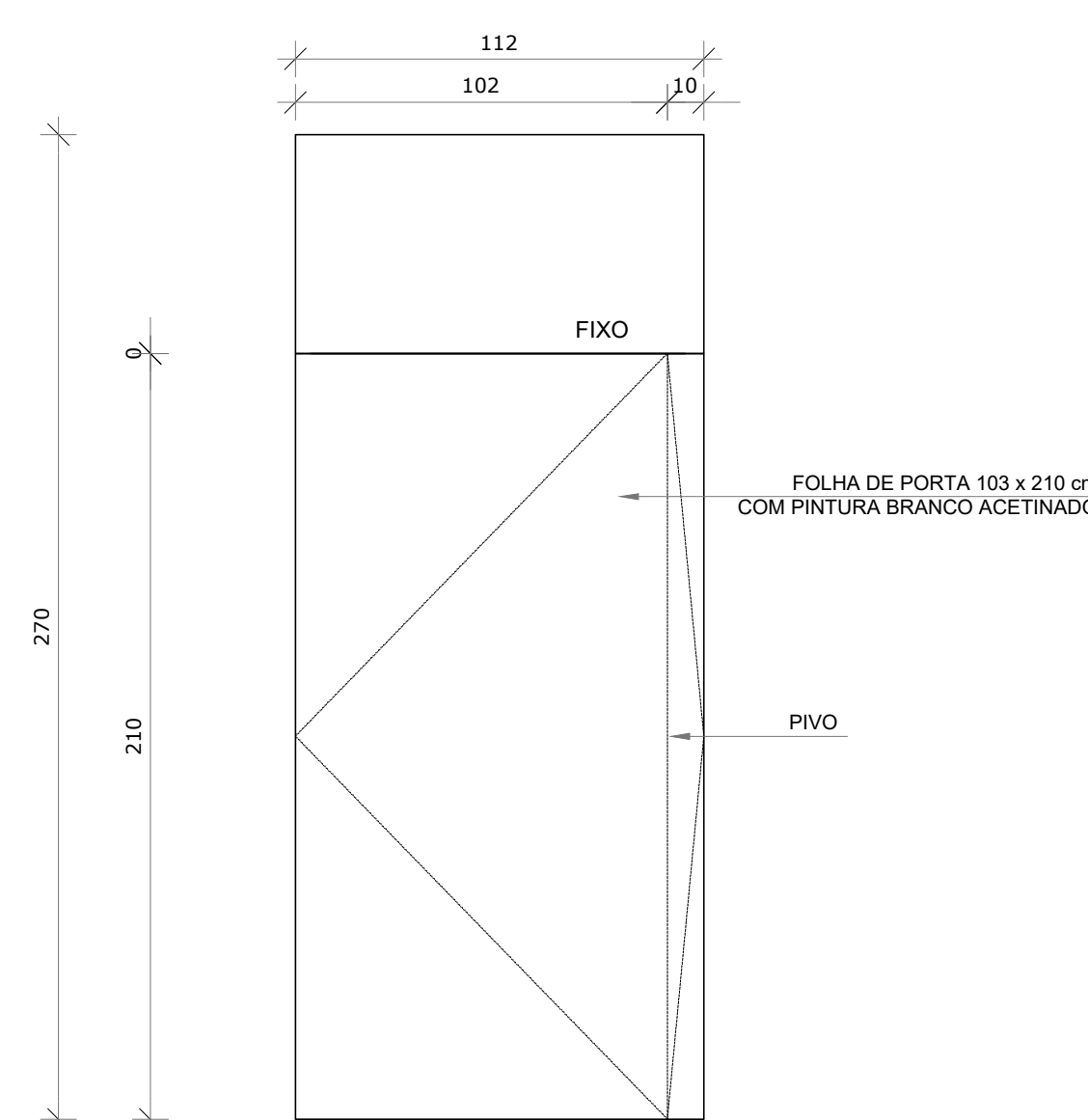

ESPECIFICAÇÃO

PORTA DE COMPENSADO, ESP.: 38MM
COM ENCHIMENTO MADEIRA 1ª QUALIDADE.
REVESTIDA EM TODAS AS FACES COM
LÂMINA TEXTURIZADA NA COR BRANCA.
REF.: FORMICA L 120 OU SIMILAR

P3 QUANT.: 02
DIMENSÕES: 132 x 270 cm
SISTEMA: PIVOTANTE / 01 FOLHA DE MADEIRA SARRAF.
AMBIENTES: SECRETARIA / RECEPÇÃO
DIRETORIA

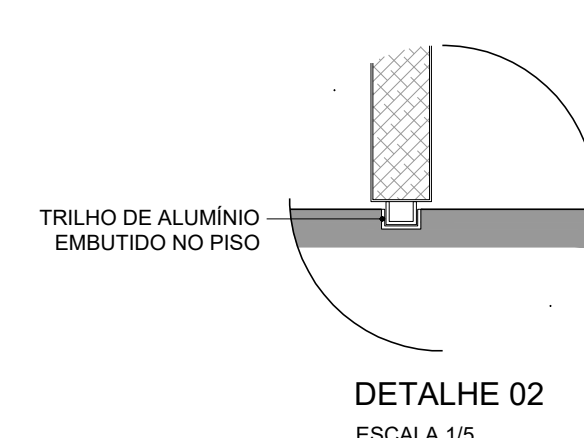
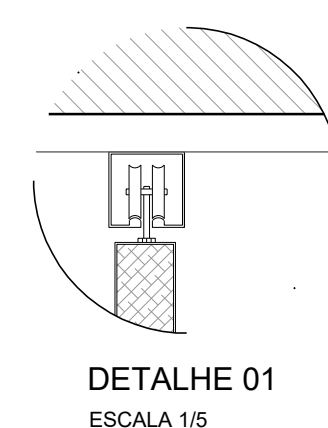
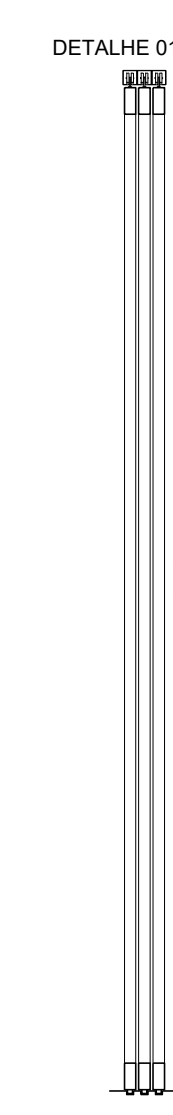
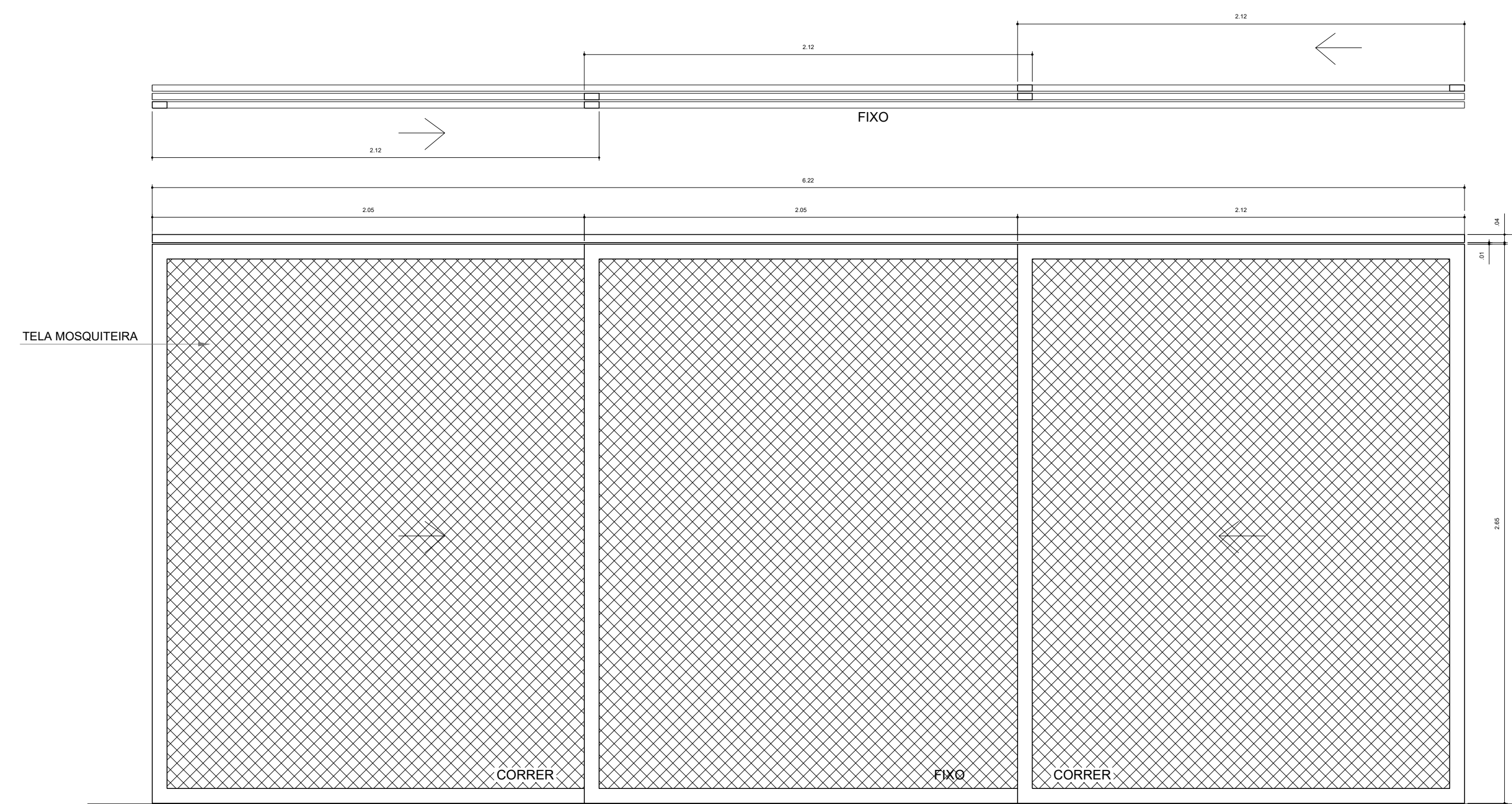

P4 QUANT.: 01
DIMENSÕES: 422 x 270 cm
SISTEMA: CORRER
AMBIENTES: DIRETORIA E SALA DE EDUCADORES

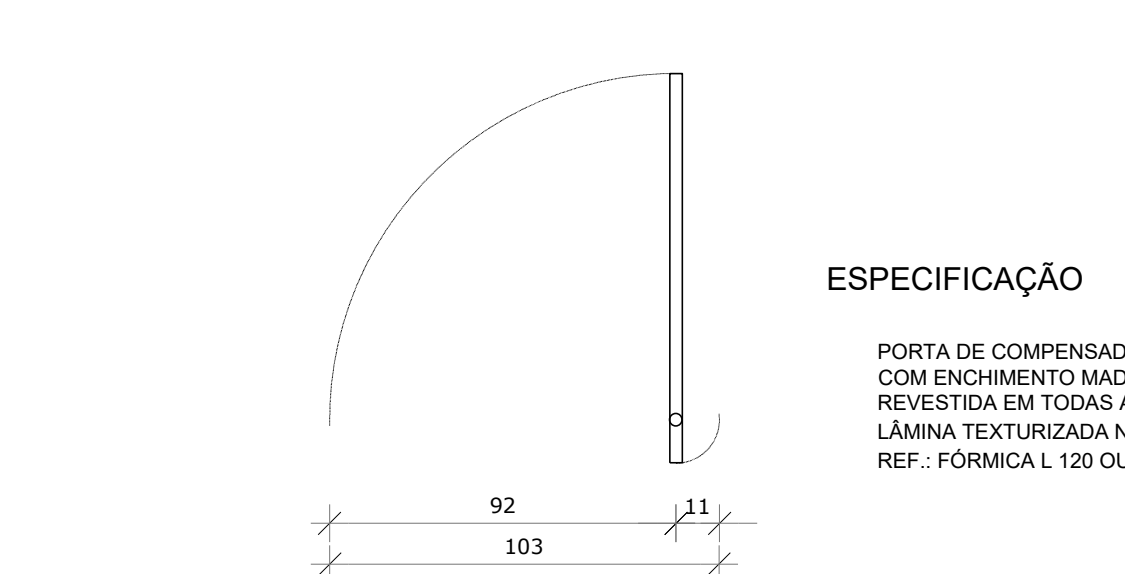
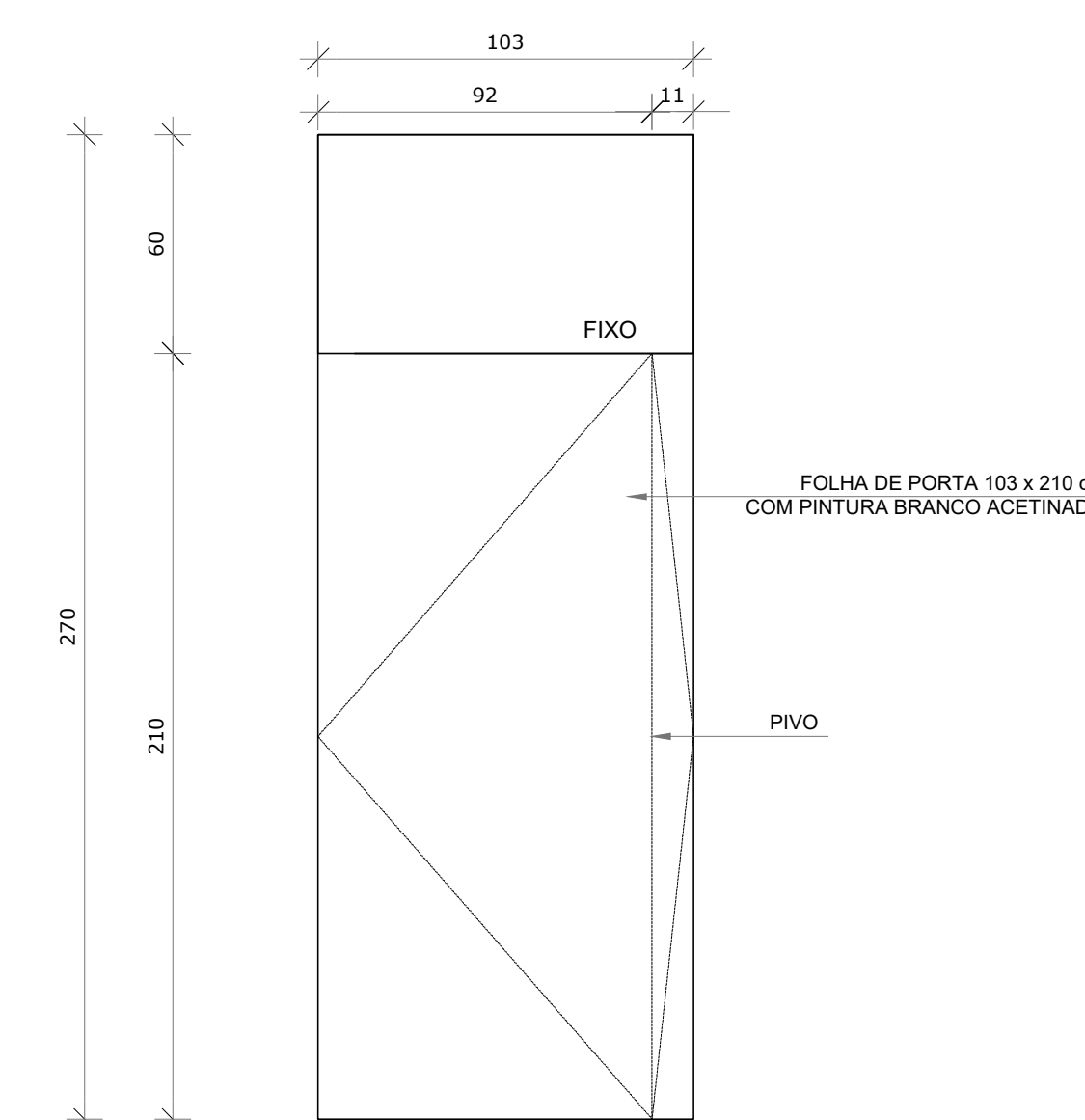

ESPECIFICAÇÃO

PORTA DE COMPENSADO, ESP.: 38MM
COM ENCHIMENTO MADEIRA 1ª QUALIDADE.
REVESTIDA EM TODAS AS FACES COM
LÂMINA TEXTURIZADA NA COR BRANCA.
REF.: FORMICA L 120 OU SIMILAR

P5 QUANT.: 02
DIMENSÕES: 103 x 270 cm
SISTEMA: PIVOTANTE / 01 FOLHA DE MADEIRA SARRAF.
AMBIENTES: SALA EDUCADORES
COPA FUNCIONÁRIOS

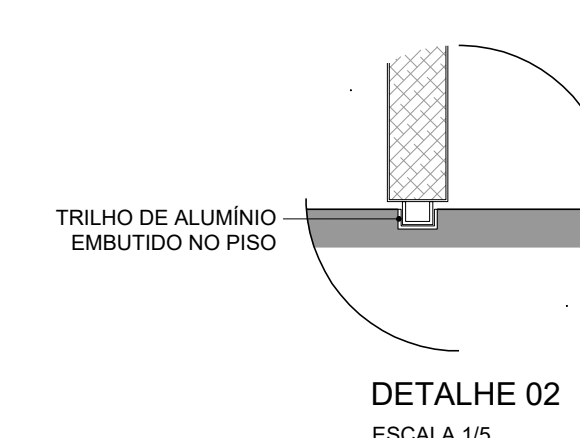
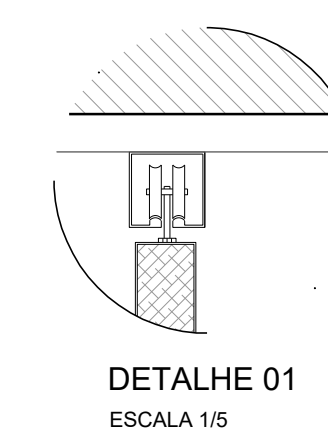
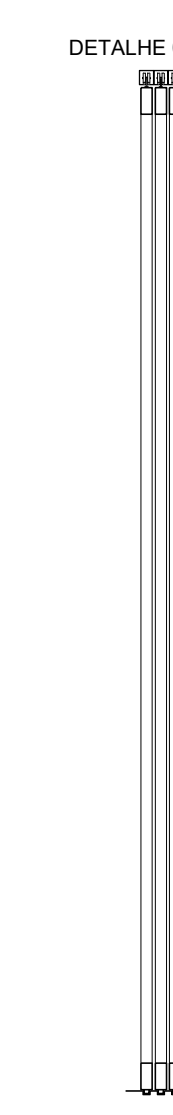
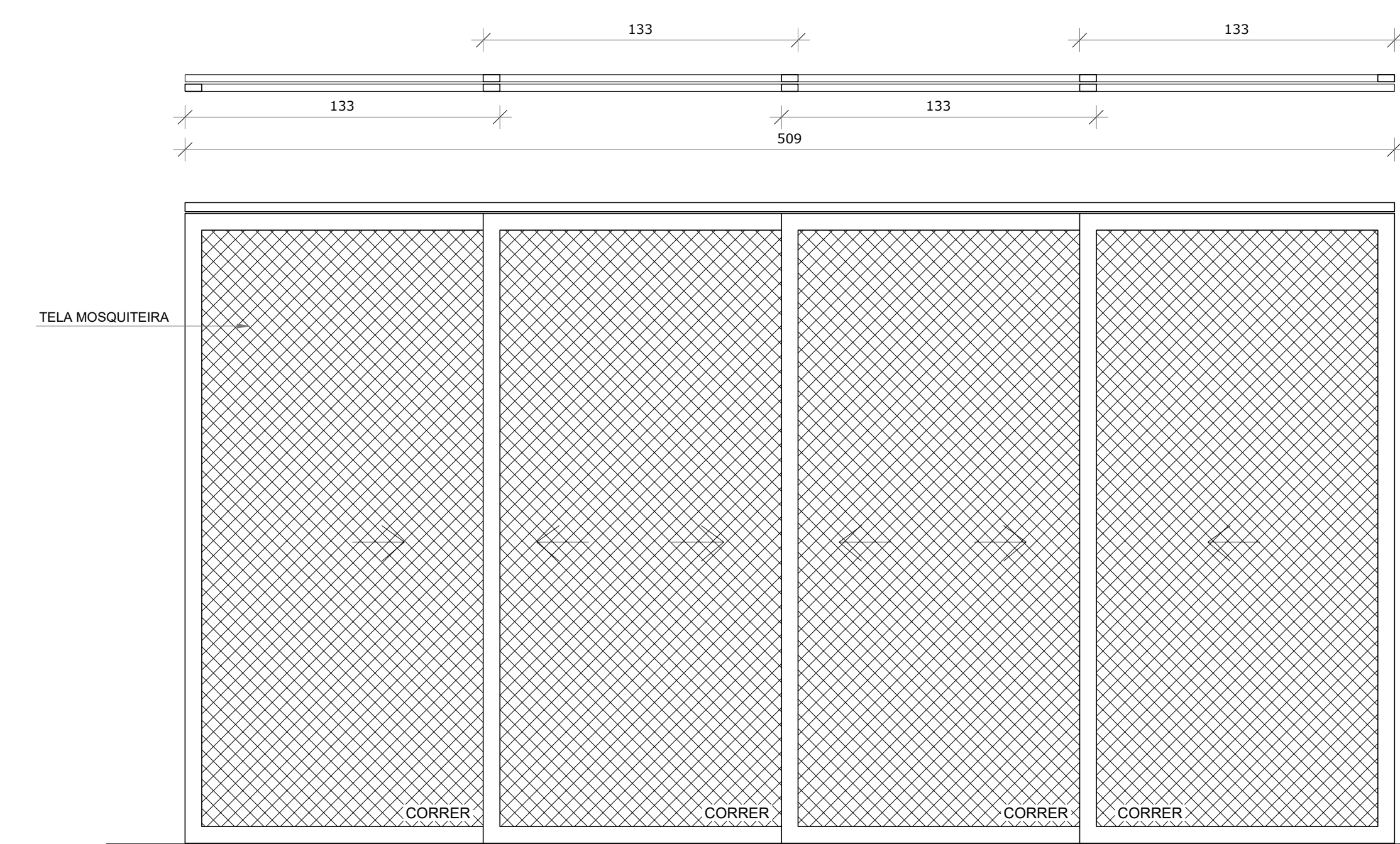

P7 QUANT.: 01
DIMENSÕES: 599 x 270 cm
SISTEMA: CORRER
AMBIENTES: ALMOXARFADO ESCOLAR E COPA FUNC.

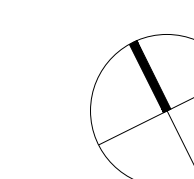

REVISÃO	DATA	DESCRIÇÃO

estúdio itapety de arquitetura

OPERAÇÃO: Creche Boa Ventura
LOCAL: Rua Angelica Soares
ETAPA: Projeto Executivo de Arquitetura
DESENHO: Detalhamento de Portas e Caixações
ESCALA: 1:20 DATA: junho/22 REVISÃO: 0 FOLHA: CBV-ARO_A17
RESPONSÁVEL: Ana Lucia Longato / Ciro Prondini DESENHADO: AD - estendida
COORDENADOR: Pedro Zappa / Ricardo Shigaki

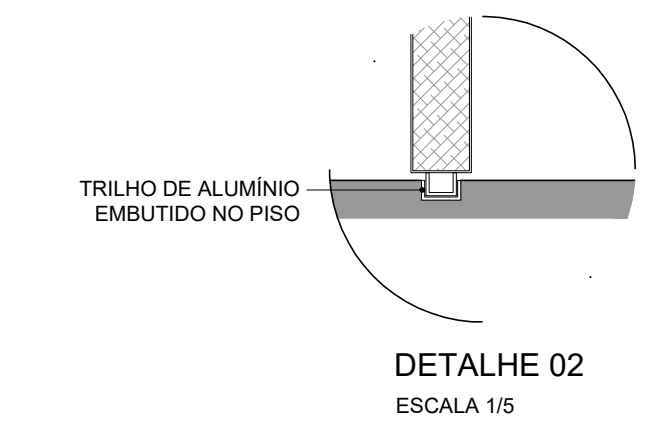
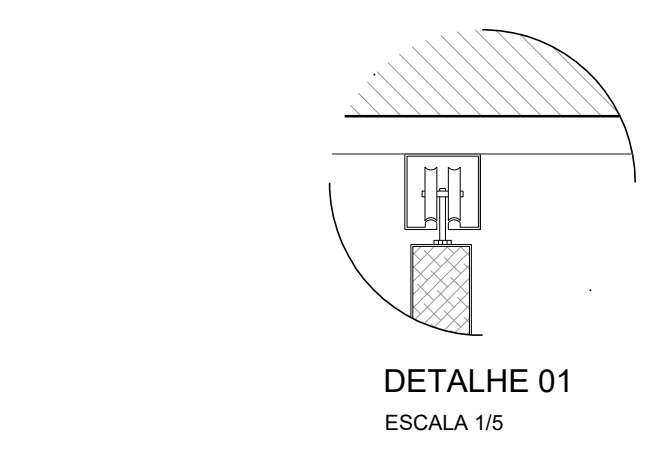
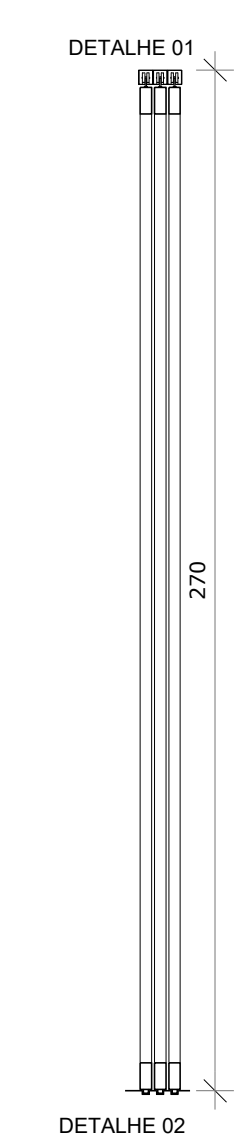
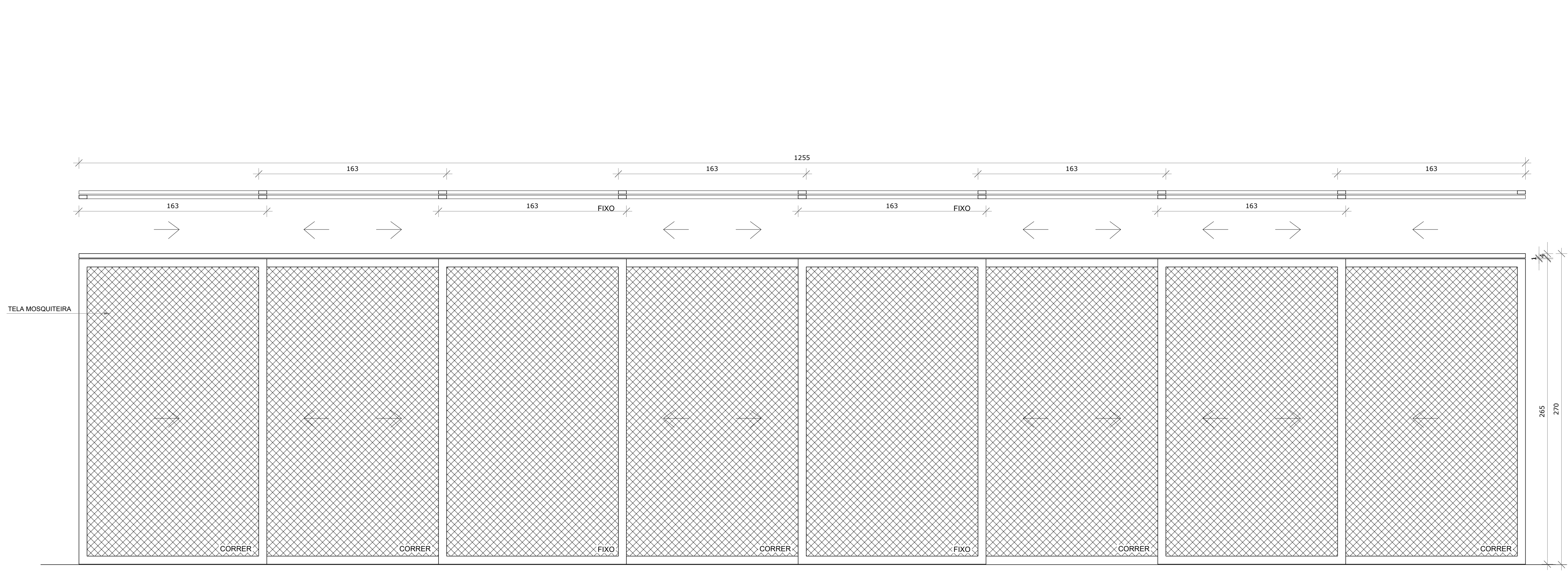

P6 QUANT.: 01
DIMENSÕES: 1255 x 270 cm
SISTEMA: CORRER
AMBIENTES: DIRETORIA, SALA EDUCADORES,
COPA FUNCIONARIOS E ALMOXARIFADO

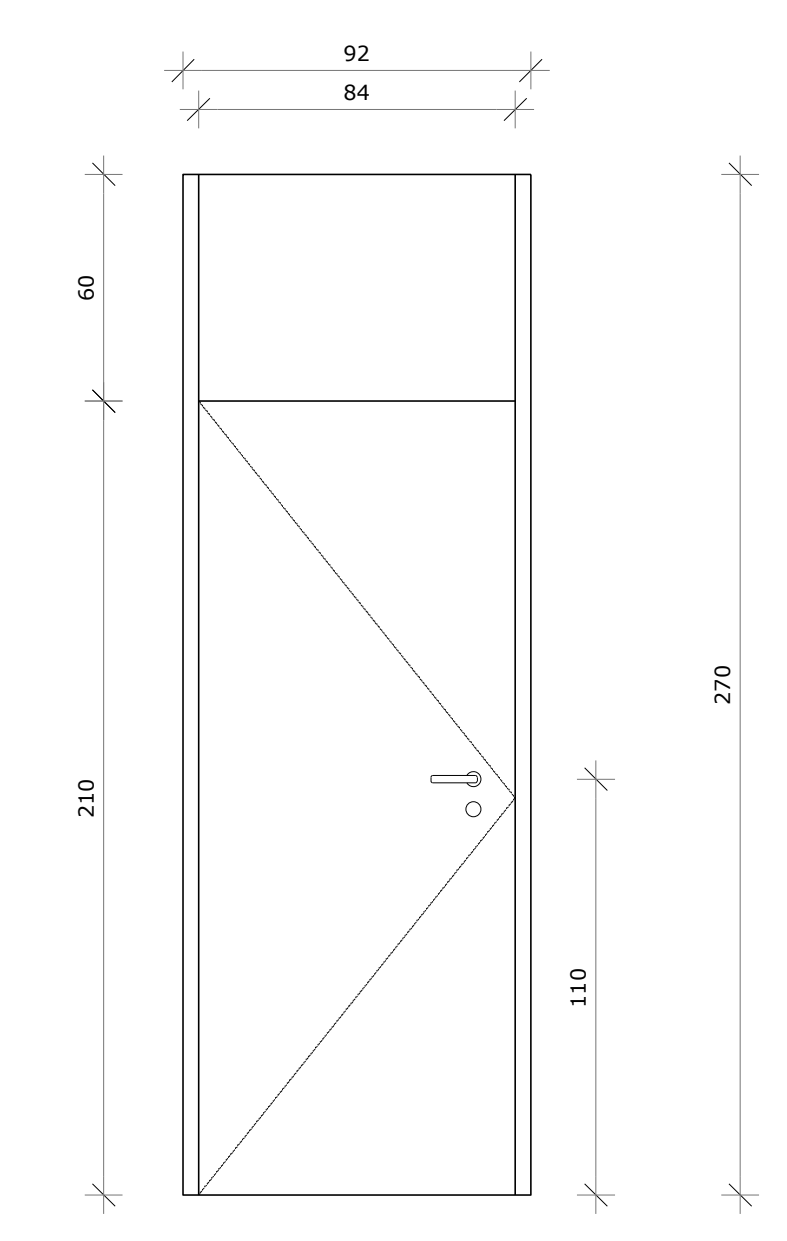

ESPECIFICAÇÃO
1 PORTA DE COMPENSADO, ESP.: 30MM COM ENCHIMENTO MADEIRA 1ª QUALIDADE, REVESTIDA EM TODAS AS FACES COM LÂMINA TEXTURIZADA NA COR BRANCA, REF.: FORMICA L 120 OU SIMILAR
FERRAGENS
* DOBRADIÇAS REFORÇADAS COM ANEL EM LATÃO CRIMADO, REF.: LA FONTE - 3X3 1/2", COD. 485
* FECHADURA EXTERNA EM LATÃO CRIMADO COM MACANETA TIPO ALAVANCA MASCÁ, BORDAS ARREDONDADAS E ACABAMENTO ZAMAC CRIMADO ACETINADO E REF.: LA FONTE - CONJUNTO 235 OU SIMILAR

P8 QUANT.: 02
DIMENSÕES: 80 x 270 cm
SISTEMA: ABRE/FECH. FOLHA DE MADEIRA SARRAF.
AMBIENTES: SALA FUNCIONARIO MASCULINO
SALA FUNCIONARIO FEMININO

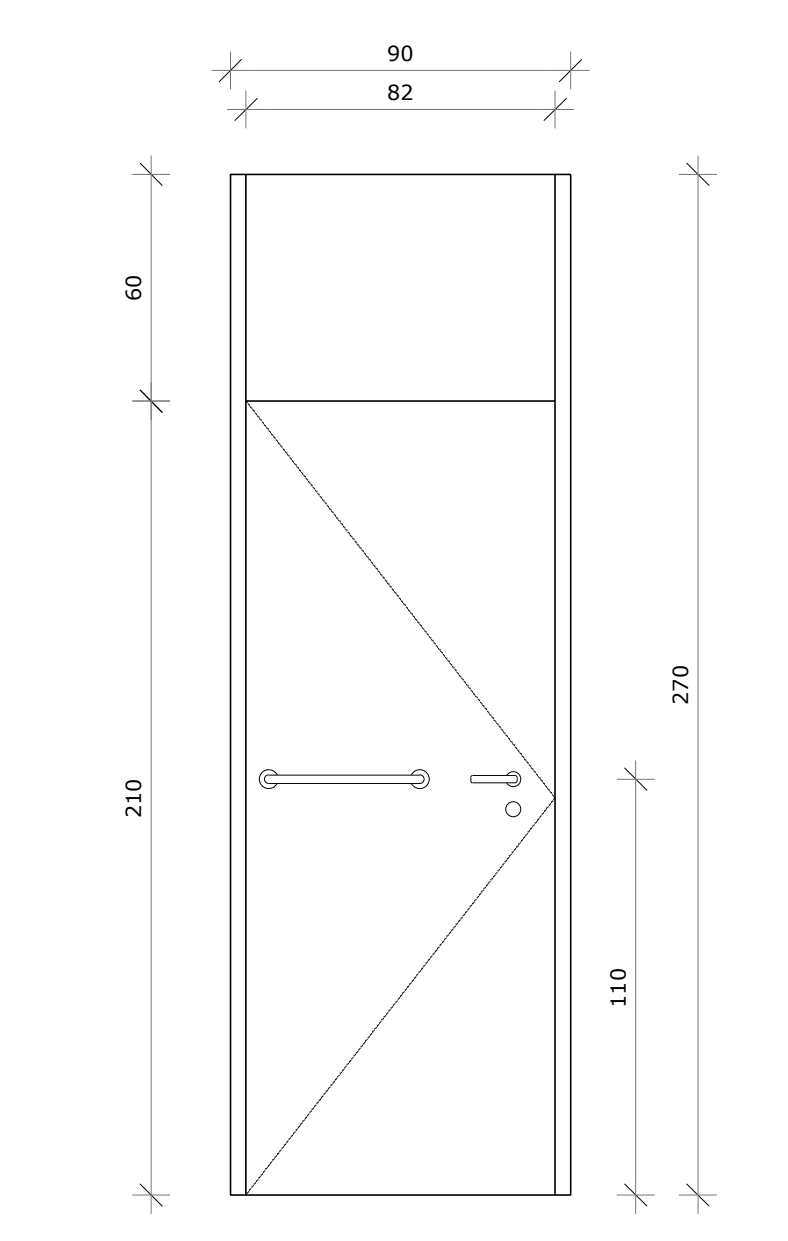

ESPECIFICAÇÃO
1 PORTA DE COMPENSADO, ESP.: 30MM COM ENCHIMENTO MADEIRA 1ª QUALIDADE, REVESTIDA EM TODAS AS FACES COM LÂMINA TEXTURIZADA NA COR BRANCA, REF.: FORMICA L 120 OU SIMILAR
FERRAGENS
* DOBRADIÇAS REFORÇADAS COM ANEL EM LATÃO CRIMADO, REF.: LA FONTE - 3X3 1/2", COD. 485
* FECHADURA EXTERNA EM LATÃO CRIMADO COM MACANETA TIPO ALAVANCA MASCÁ, BORDAS ARREDONDADAS E ACABAMENTO ZAMAC CRIMADO ACETINADO E REF.: LA FONTE - CONJUNTO 235 OU SIMILAR

P11 QUANT.: 01
DIMENSÕES: 80 x 270 cm
SISTEMA: ABRE/FECH. FOLHA DE MADEIRA SARRAF.
AMBIENTES: BANHEIRO FEM. INFANTIL

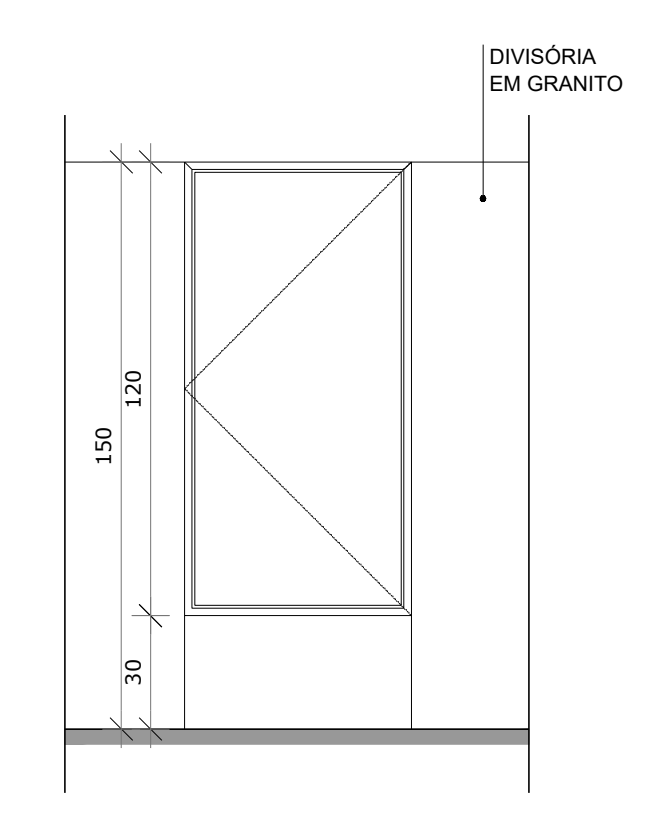

ESPECIFICAÇÃO
1 PORTA DE COMPENSADO, ESP.: 30MM COM ENCHIMENTO MADEIRA 1ª QUALIDADE, REVESTIDA EM TODAS AS FACES COM LÂMINA TEXTURIZADA NA COR BRANCA, REF.: FORMICA L 120 OU SIMILAR
FERRAGENS
* DOBRADIÇA TUBULAR EM ALUMÍNIO, REF.: DOBIA, REF.: FERRAO OU SIMILAR
* FECHADURA EM NYLON, REF.: FEC-514, REF.: FERMA OU SIMILAR

P12 QUANT.: 06
DIMENSÕES: 65 x 125 cm
SISTEMA: ABRE/FECH. FOLHA DE MADEIRA SARRAF.
AMBIENTES: SAN. VEST. FEM. INFANTE,
SAN. VEST. MADE. INFANTE

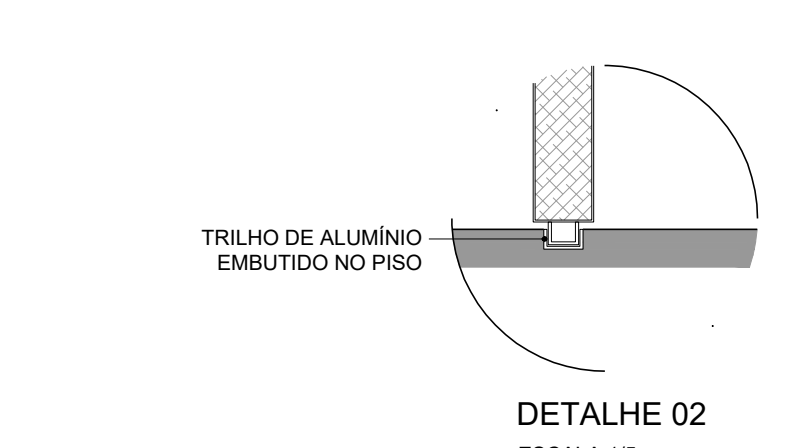
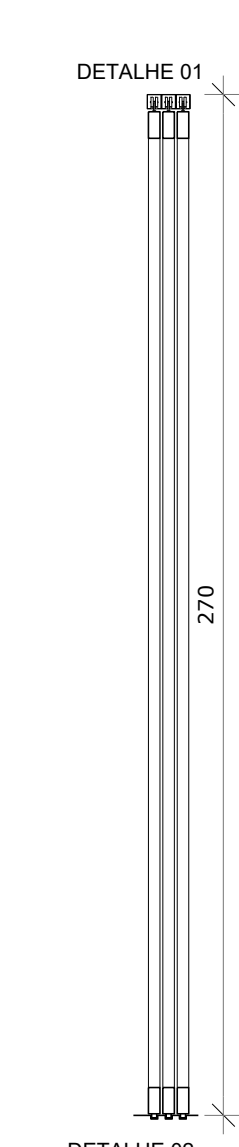
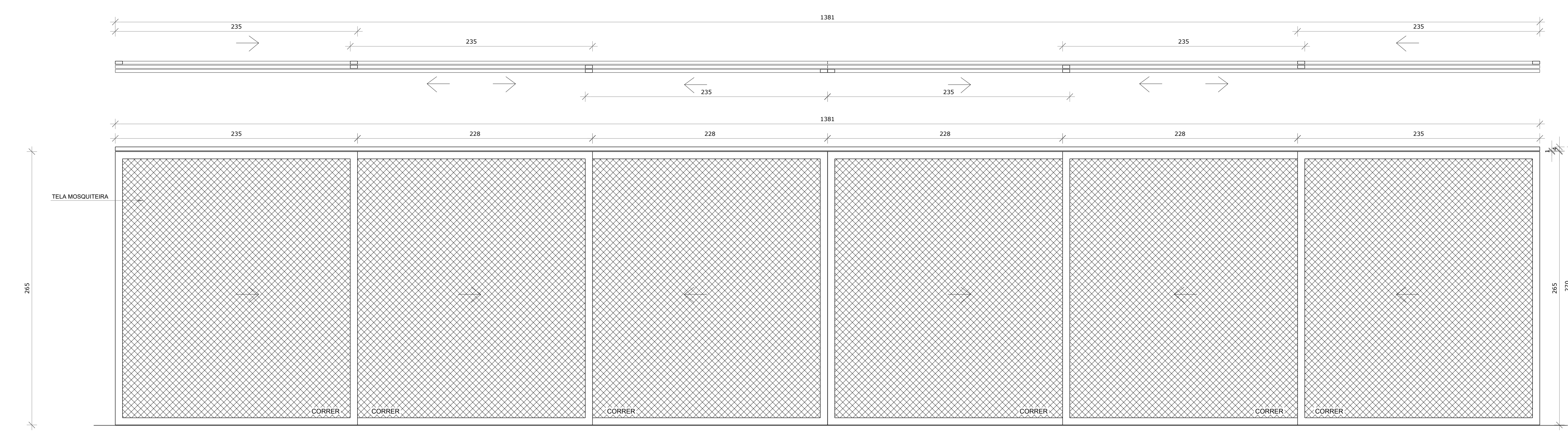

P9A QUANT.: 03
DIMENSÕES: 1381 x 270 cm
SISTEMA: CORRER
AMBIENTES: SALA DE ATIVIDADES 01, 02, 03, 04 E 05
BERÇÁRIO ATIVIDADES

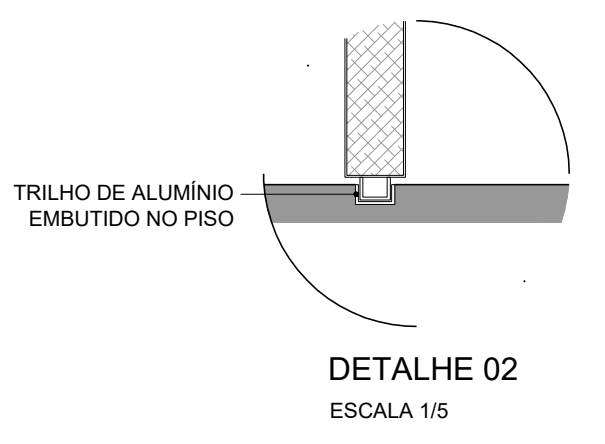
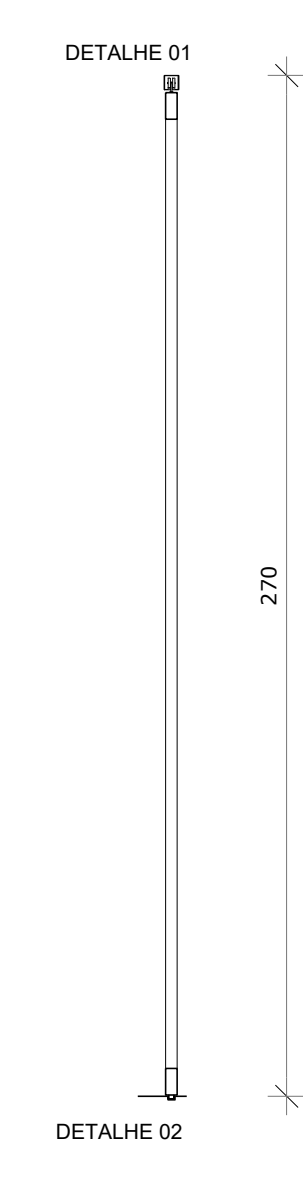
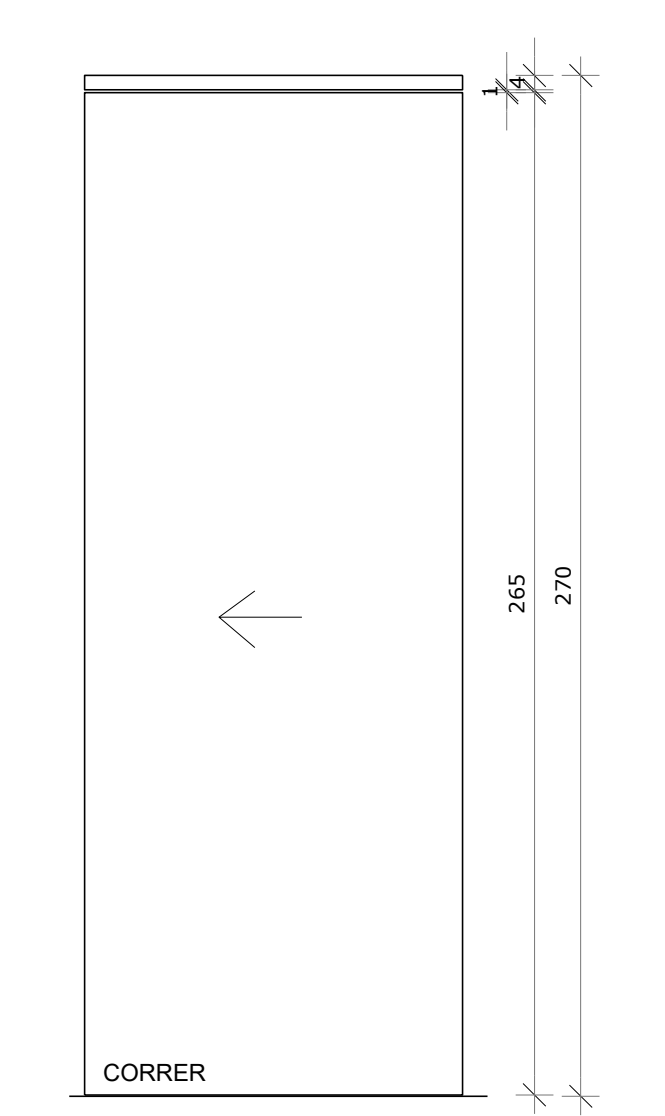

P10 QUANT.: 04
DIMENSÕES: 80 x 270 cm
SISTEMA: CORRER
AMBIENTES: SALA DE ATIVIDADES 01,
BERÇÁRIO ATIVIDADES,
BERÇÁRIO REPOUSO,
FRANQUADO E LACTÁRIO

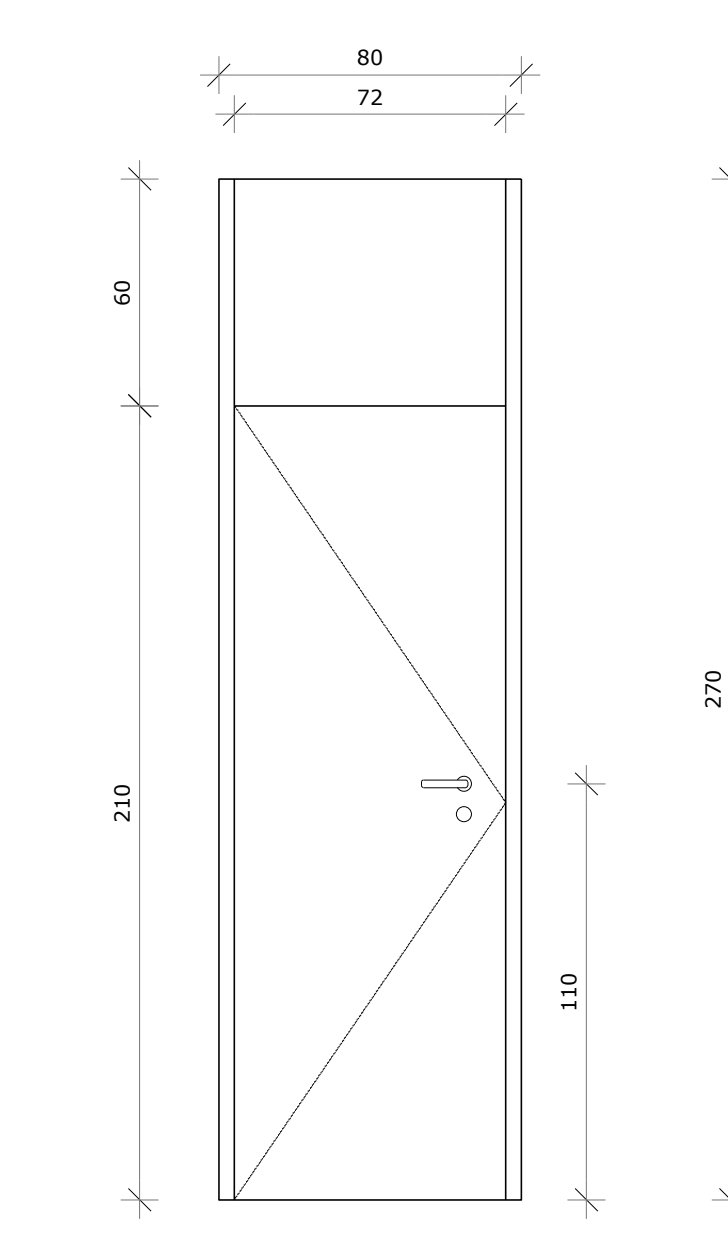

ESPECIFICAÇÃO
1 PORTA DE COMPENSADO, ESP.: 30MM COM ENCHIMENTO MADEIRA 1ª QUALIDADE, REVESTIDA EM TODAS AS FACES COM LÂMINA TEXTURIZADA NA COR BRANCA, REF.: FORMICA L 120 OU SIMILAR
FERRAGENS
* DOBRADIÇAS REFORÇADAS COM ANEL EM LATÃO CRIMADO, REF.: LA FONTE - 3X3 1/2", COD. 485
* FECHADURA EXTERNA EM LATÃO CRIMADO COM MACANETA TIPO ALAVANCA MASCÁ, BORDAS ARREDONDADAS E ACABAMENTO ZAMAC CRIMADO ACETINADO E REF.: LA FONTE - CONJUNTO 235 OU SIMILAR

P13 QUANT.: 05
DIMENSÕES: 80 x 270 cm
SISTEMA: ABRE/FECH. FOLHA DE MADEIRA SARRAF.
AMBIENTES: ÁREA DE BERÇÁRIO,
DESPERDA HIGIENIZAÇÃO,
DESPERDA HIGIENIZAÇÃO

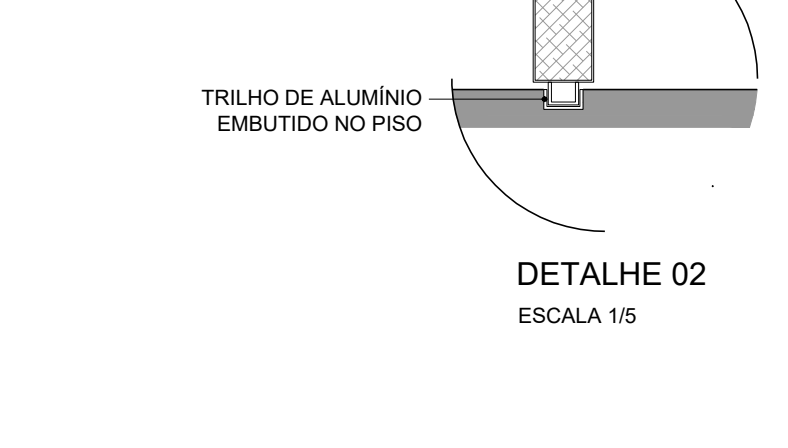
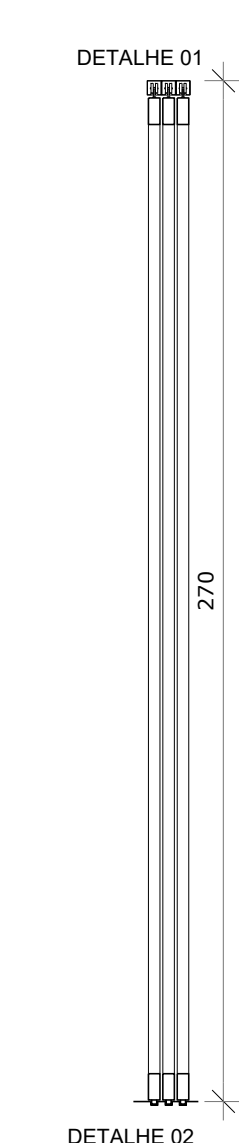
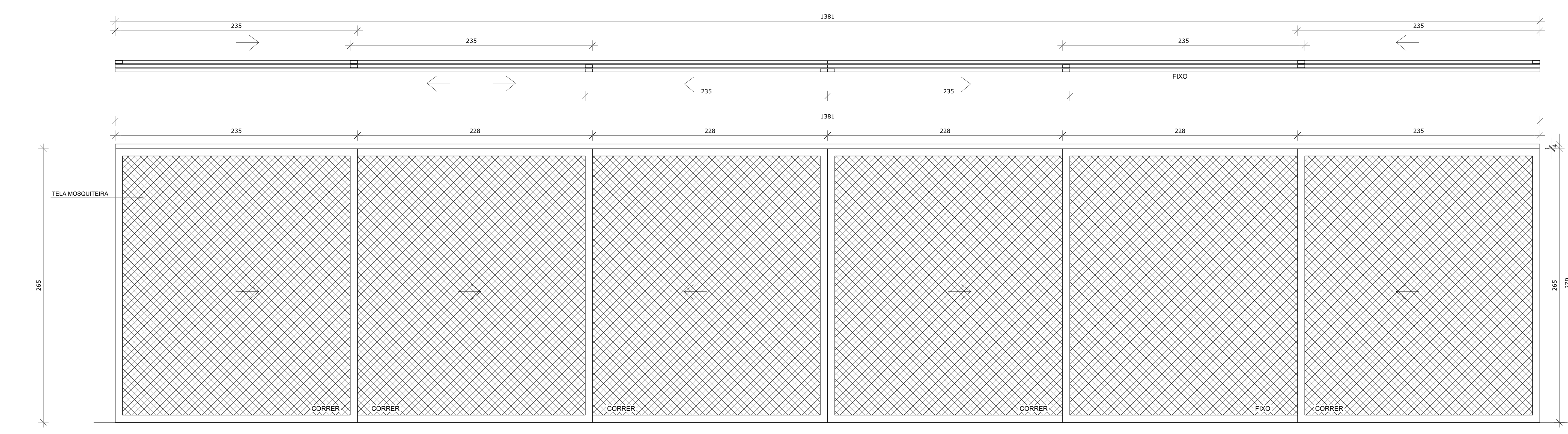

P9B QUANT.: 01
DIMENSÕES: 1381 x 270 cm
SISTEMA: CORRER
AMBIENTES: BERÇÁRIO REPOUSO, FRANQUADO
E LACTÁRIO

- Especificações**
- Piso
 - Concreto desempenado com pedras de rio
 - Concreto aqueado com desempenadeira de aço com pintura epoxi, verde catamarã, Swirlit ou similar
 - Tijolo comum 19x9x25 cm, com acabamento em resina acrílica fosca
 - Piso cerâmico 24x24cm, cor concreto, referências: 6024 e 1705 (linha natural) arquitetura natural - Gali ou similar, com esmalte cerâmico Resnet cor cinza, referência: Gali ou similar
 - Grama em placas tipo esmeralda - Zoyale japonico
 - △ Parede
 - △ Tijolo aparente com aplicação de resina acrílica fosca
 - △ Revestimento cerâmico 15x15, cor branco gale BR cod. 2205, Ref. Gali - linha natural no sentido
 - △ Estrutura metálica acabamento estanho sintético, tipo epoxi, cor branco, referências: Swirlit ou similar
 - △ Concreto aparente com aplicação de resina fosca
 - Forro
 - Forro de Bambu rdipo tratado com resina
 - Laje maciça aparente com acabamento em resina fosca

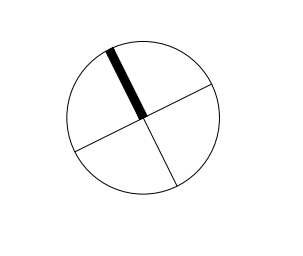

REVISÃO	DATA	DESCRIÇÃO

estúdio itapety de arquitetura
Rua Boa Ventura, 100 - Vila Mariana - São Paulo - SP - CEP: 05418-000 - Tel: (11) 2042-9110 - contato@estudioitapety.com.br

OPERAÇÃO: Creche Boa Ventura
LOCAL: Rua Angélica Soares
ETAPA: Projeto Executivo de Arquitetura
DESENHO: Detalhamento de Portas e Caixaões
ESCALA: 1:20 DATA: junho/22 REVISÃO: 0 FOLHA: CBV-ARQ_A18
RESPONSÁVEL: Ana Lucia Longatto / Ciro Prandi
DESENHADO: Pedro Zappa / Ricardo Shigaki

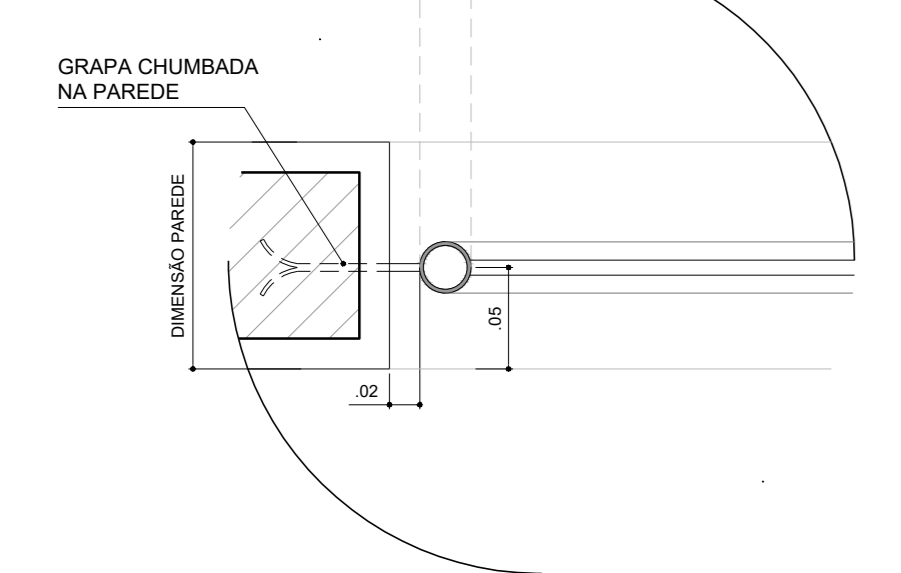
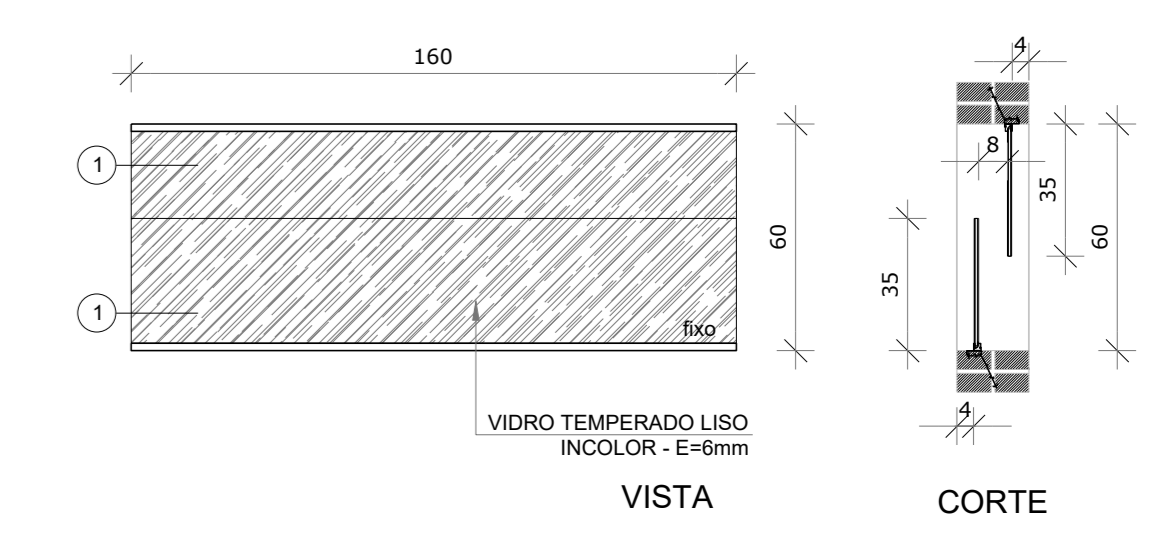
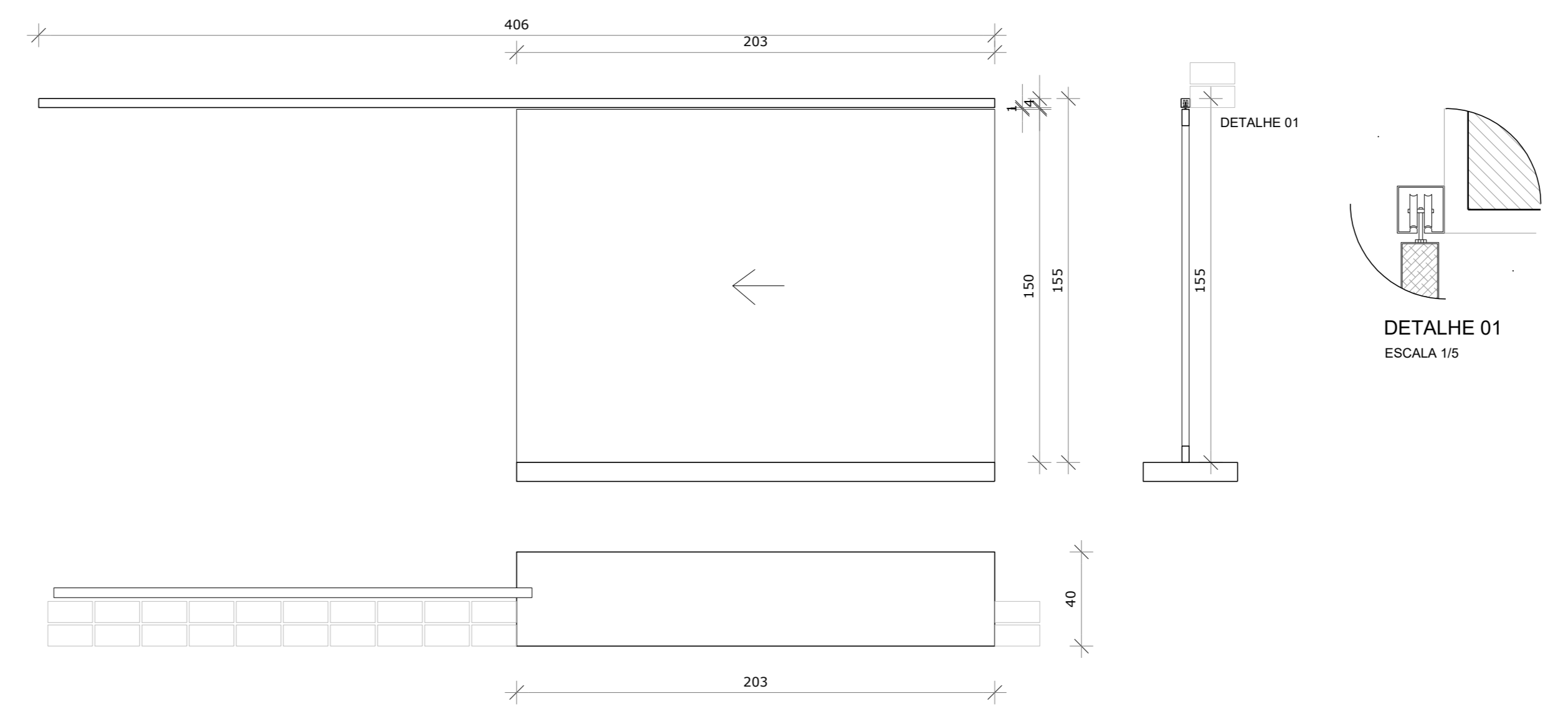
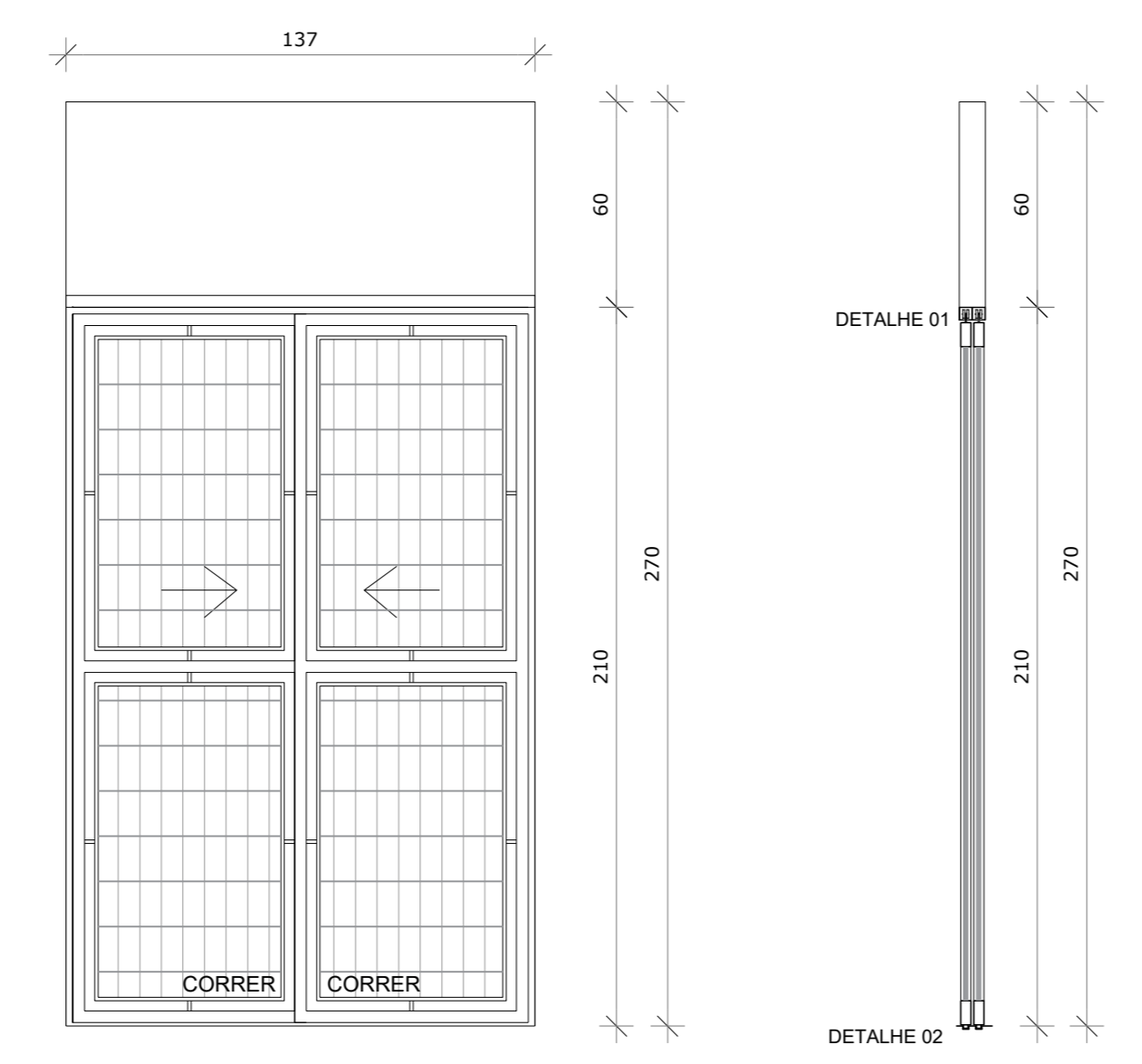
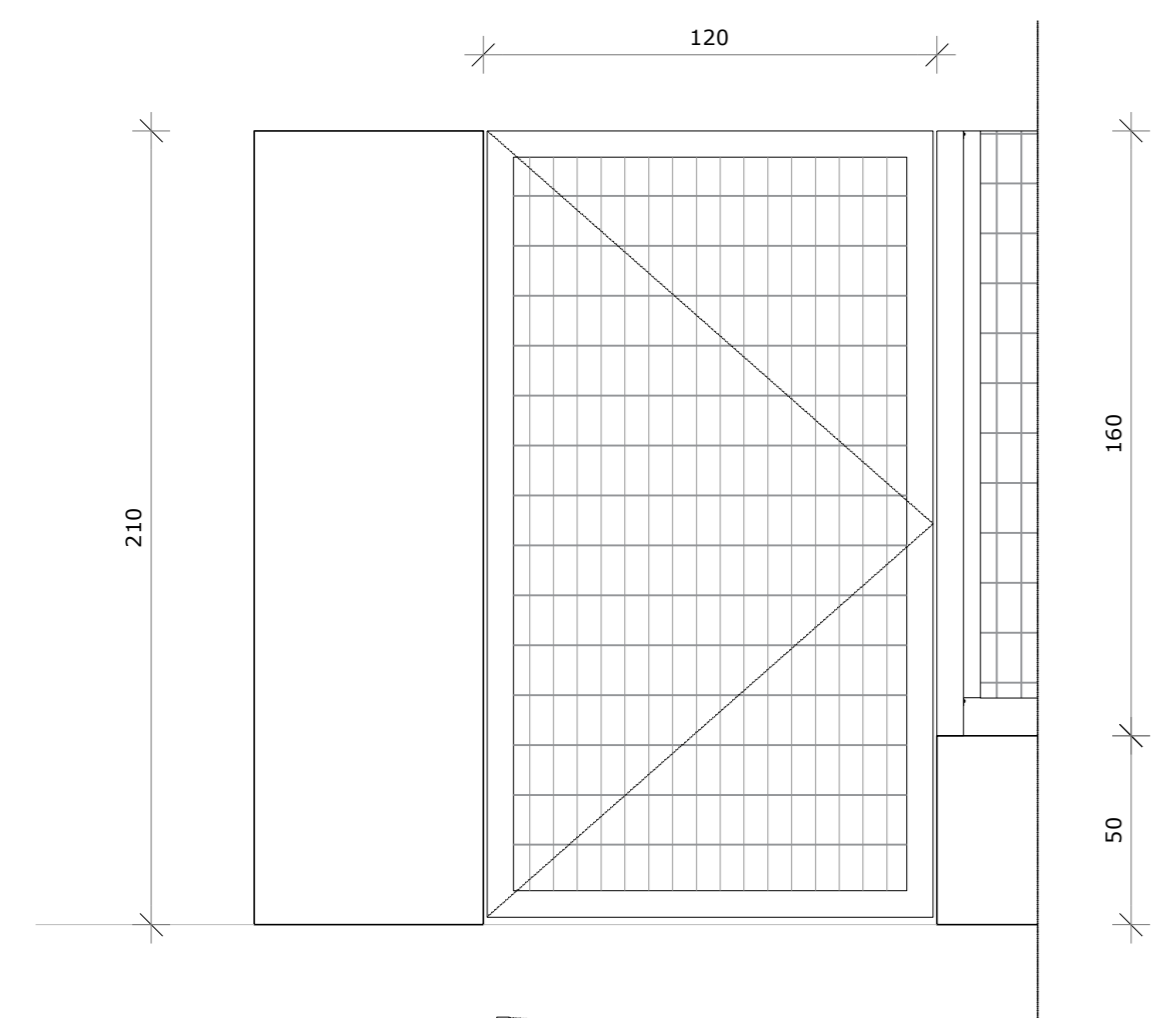

ESPECIFICAÇÃO

GRADIL C/ PINTURA ELETROSTÁTICA NA COR CINZA
REF.: METALGRADE OU SIMILAR

P14 QUANT.: 01
DIMENSÕES: 120 x 170 cm
SISTEMA: ABIRIR / 01 FOLHA, ESTRUTURA METÁLICA
C/ PINTURA ELETROSTÁTICA NA COR CINZA
REF.: METALGRADE OU SIMILAR
AMBIENTES: ACESSO FUNDOS

DETALHE 07
ESCALA 1/5

P15 QUANT.: 02
DIMENSÕES: 137 x 270 cm
SISTEMA: CORRER / 02 FOLHAS ESTR. METÁLICA
AMBIENTES: GAS E LIQO

C1 QUANT.: 01
DIMENSÕES: 203 x 150 cm
SISTEMA: FIXA
AMBIENTES: SECRETARIA / RECEPÇÃO

C2 QUANT.: 02
DIMENSÕES: 160 x 60 cm
SISTEMA: FIXA
AMBIENTES: SANITÁRIO FUNCIONÁRIO MASCULINO
SANITÁRIO FUNCIONÁRIO FEMININO

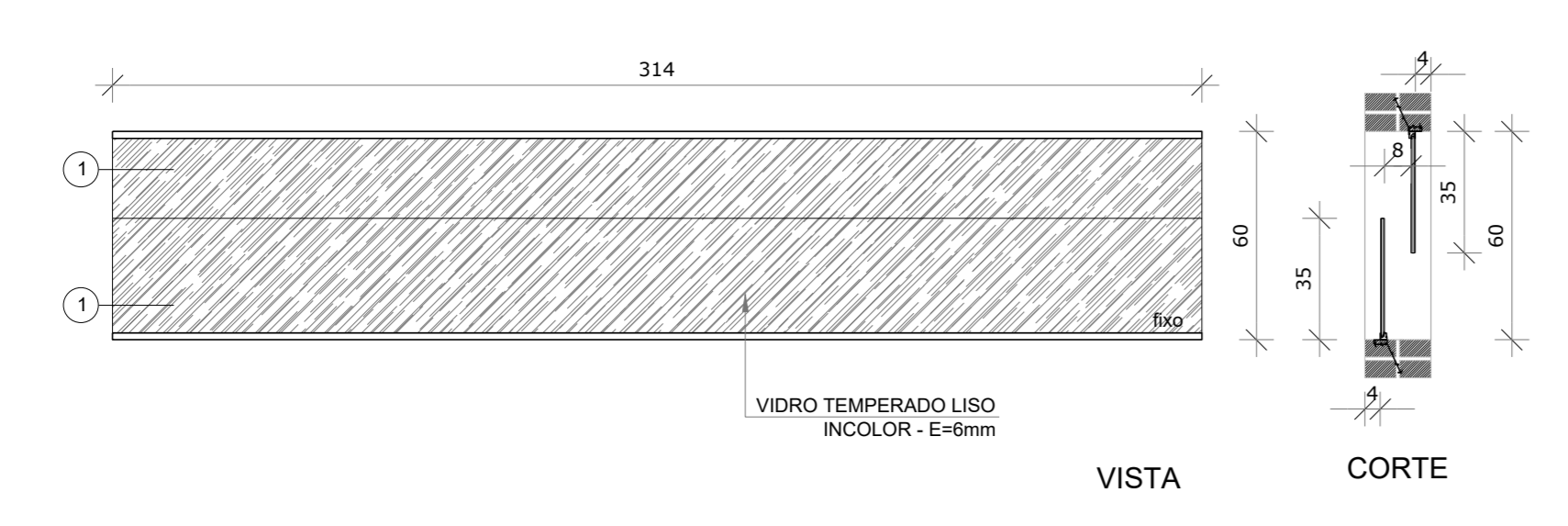

ESPECIFICAÇÃO

C3 QUANT.: 02
DIMENSÕES: 314 x 60 cm
SISTEMA: FIXA
AMBIENTES: SAN VEST. MASCULINO INFANTIL
SAN VEST. FEMININO INFANTIL

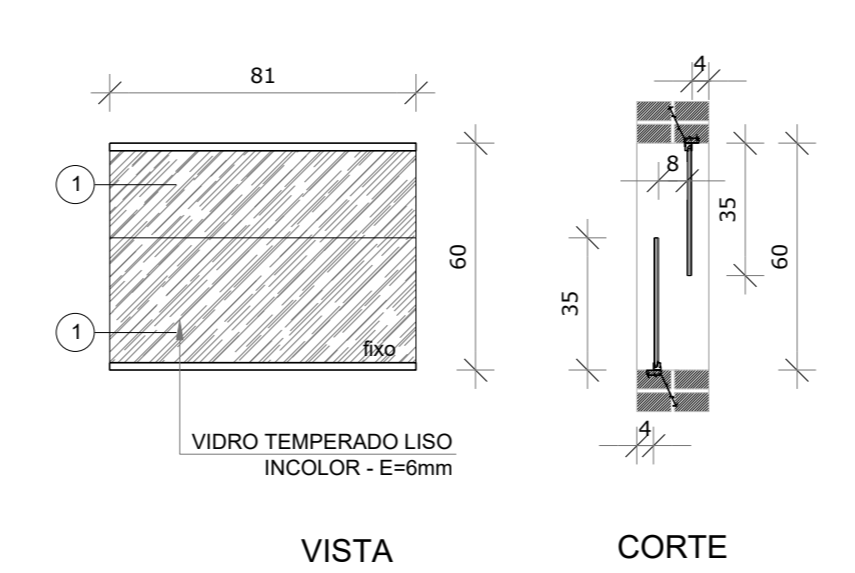

ESPECIFICAÇÃO

C4 QUANT.: 01
DIMENSÕES: 81 x 60 cm
SISTEMA: FIXA
AMBIENTES: DESPESA HIGIENIZAÇÃO

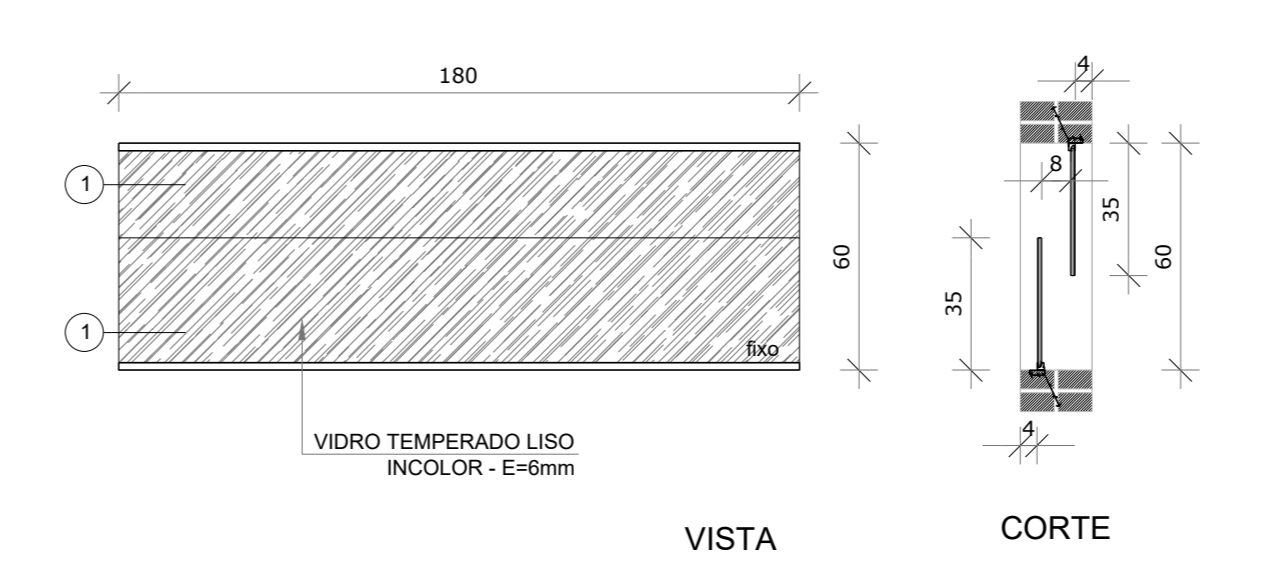

ESPECIFICAÇÃO

C5 QUANT.: 01
DIMENSÕES: 180 x 60 cm
SISTEMA: FIXA
AMBIENTES: ÁREA DE SERVIÇO

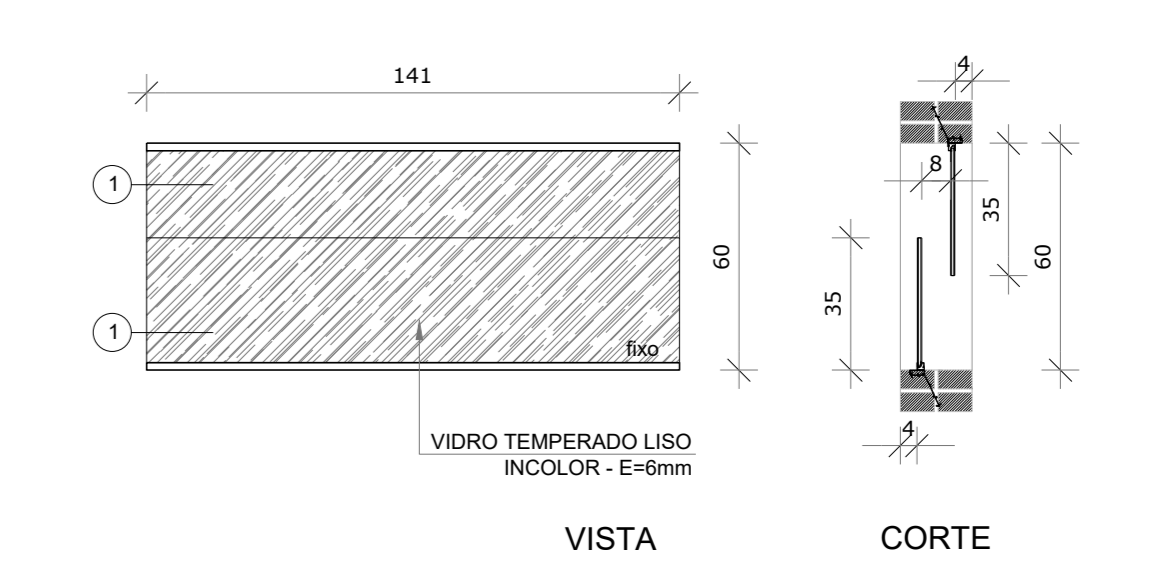

ESPECIFICAÇÃO

C6 QUANT.: 01
DIMENSÕES: 141 x 60 cm
SISTEMA: FIXA
AMBIENTES: VEST. FUNC. MASCULINO
VEST. FUNC. FEMININO

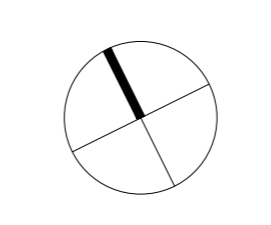

REVISÃO	DATA	OBSERVAÇÕES

estúdio itapety de arquitetura
an. frederico strube 1020 vila oliveira - mgd. das cruzeiras - sp - 08750-000 tel. 11. 2610.9010 anelapet@itapety.com

OBRA: Creche Boa Ventura
LOCAL: Rua Angelica Soares
ETAPA: Projeto Executivo de Arquitetura
DESENHO: Detalhamento Portas e Caixações
ESCALA: 1:20 DATA: Junho/22 REVISÃO: 0 FOLHA: CBV-ARQ_A19
RESPONSÁVEL: Ana Lucia Longato / Ciro Pirondi DESENHO: AD
DESENHO: Pedro Zappa / Ricardo Shigaki

	Obra CRECHE BOA VENTURA	Bancos SINAPI - 06/2022 - Paraíba SBC - 07/2022 - Paraíba ORSE - 04/2022 - Sergipe SIURB - 01/2022 - São Paulo	B.D.I. 25,59%	Encargos Sociais Desonerado: Horista: 85,70% Mensalista: 48,17%
--	-----------------------------------	---	-------------------------	---

Planilha Orçamentária Analítica

							Total	118.177,92		
2.2.4.1.1	Código	Banco	Descrição	Tipo	Und	Quant.	Valor Unit	Total		
Composição	COMP-REF-010	Próprio	Adaptado de SBC (110304) - PORTA COMPLETA PIVOTANTE DE MADEIRA 1 FL. 4,24x2,70m, C/FERRAGENS - ACABAMENTO EM REV. LAMINADO MELAMINICO 1,3mm	110	UN	1,0000000	4.936,95	4.936,95		
Composição Auxiliar	88261	SINAPI	CARPINTEIRO DE ESQUADRIA COM ENCARGOS COMPLEMENTARES	SEDI - SERVIÇOS DIVERSOS	H	14,0000000	18,65	261,10		
Insumo	000050	SBC	CIMENTO PORTLAND CP III 32RS NBR 11578 (quilo)	Material	KG	7,2000000	0,54	3,88		
Insumo	000100	SBC	AREIA GROSSA LAVADA	Material	m³	0,0200000	91,17	1,82		
Insumo	000295	SBC	PINO PIVO HAGA - PARA PORTA PIVOTANTE - 8029	Material	UN	1,0000000	35,36	35,36		
Insumo	002203	SBC	TACO DE MADEIRA PARA FIXACAO DE ESQUADRIAS/CAIXILHOS	Material	UN	6,0000000	0,80	4,80		
Insumo	004776	SBC	PREGO FERRO GALVANIZADO 19x36 (109 un/kg)	Material	KG	0,1800000	50,90	9,16		
Insumo	012513	SBC	FECHADURA EXTERNA DE ACO ZAMAC 451 COM ROSETA CROMADA ACETINADA LA FONTE	Material	UN	1,0000000	357,64	357,64		
Insumo	014213	SBC	PREGO FERRO GALVANIZADO 15x15 (636 un/kg)	Material	KG	0,0560000	99,90	5,59		
Insumo	INS - 035	Próprio	PORTA SEMI OCA PARA PINTURA OU REVESTIMENTO LAMINADO 4,24x2,70m	Material	UN	1,0000000	1.564,20	1.564,20		
Insumo	000157	SBC	LAMINADO MELAMINICO 1,3mm 1,25x3,08m (3,85m2)FOS/BRILHO	Material	m²	22,9000000	102,97	2.358,01		
					MO sem LS =>	193,75	LS =>	166,05	MO com LS =>	359,80
					Valor do BDI =>	0,00			Valor com BDI =>	6.200,32
						Quant. =>	1,0000000	Preço Total =>	6.200,32	

2.2.4.1.2	Código	Banco	Descrição	Tipo	Und	Quant.	Valor Unit	Total		
Composição	COMP-REF-011	Próprio	Adaptado de SBC (110304) - PORTA COMPLETA PIVOTANTE DE MADEIRA 1 FL. 1,33x2,70m, C/FERRAGENS - ACABAMENTO EM REV. LAMINADO MELAMINICO 1,3mm	110	UN	1,0000000	1.823,02	1.823,02		
Composição Auxiliar	88261	SINAPI	CARPINTEIRO DE ESQUADRIA COM ENCARGOS COMPLEMENTARES	SEDI - SERVIÇOS DIVERSOS	H	4,4000000	18,65	82,06		
Composição Auxiliar	88239	SINAPI	AJUDANTE DE CARPINTEIRO COM ENCARGOS COMPLEMENTARES	SEDI - SERVIÇOS DIVERSOS	H	4,4000000	15,45	67,98		
Insumo	000050	SBC	CIMENTO PORTLAND CP III 32RS NBR 11578 (quilo)	Material	KG	2,2600000	0,54	1,22		
Insumo	000100	SBC	AREIA GROSSA LAVADA	Material	m³	0,0100000	91,17	0,91		

Insumo	000295	SBC	PINO PIVO HAGA - PARA PORTA PIVOTANTE - 8029	Material	UN	1,0000000	35,36	35,36		
Insumo	002203	SBC	TACO DE MADEIRA PARA FIXACAO DE ESQUADRIAS/CAIXILHOS	Material	UN	3,0000000	0,80	2,40		
Insumo	012513	SBC	FECHADURA EXTERNA DE ACO ZAMAC 451 COM ROSETA CROMADA ACETINADA LA FONTE	Material	UN	1,0000000	357,64	357,64		
Insumo	014213	SBC	PREGO FERRO GALVANIZADO 15x15 (636 un/kg)	Material	KG	0,0200000	99,90	1,99		
Insumo	008272	SBC	COLA PARA LAMINADO FORMICA 3,78kg/m2	Material	KG	1,1600000	32,10	37,23		
Insumo	000157	SBC	LAMINADO MELAMINICO 1,3mm 1,25x3,08m (3,85m2)FOS/BRILHO	Material	m²	7,2000000	102,97	741,38		
Insumo	INS - 036	Próprio	PORTA SEMI OCA PARA PINTURA OU REVESTIMENTO LAMINADO 1.33x2.70m	Material	UN	1,0000000	492,00	492,00		
				MO sem LS =>		60,89	LS =>	52,19	MO com LS =>	113,08
				Valor do BDI =>		0,00			Valor com BDI =>	2.289,53
						Quant. =>	1,0000000	Preço Total =>	2.289,53	

Composição	COMP-REF-009	Próprio	Adaptado de SBC (110304) - PORTA COMPLETA PIVOTANTE DE MADEIRA 1 FL. 1,10x2,70m, C/FERRAGENS - ACABAMENTO EM PINTURA EPOXI	110	UN	1,0000000	1.294,30	1.294,30		
Composição Auxiliar	88261	SINAPI	CARPINTEIRO DE ESQUADRIA COM ENCARGOS COMPLEMENTARES	SEDI - SERVIÇOS DIVERSOS	H	3,6700000	18,65	68,44		
Composição Auxiliar	88239	SINAPI	AJUDANTE DE CARPINTEIRO COM ENCARGOS COMPLEMENTARES	SEDI - SERVIÇOS DIVERSOS	H	3,6700000	15,45	56,70		
Composição Auxiliar	180783	SBC	PINTURA EPOXY 2 DE MAOS COM MASSA	PINTURAS	m²	6,0000000	59,75	358,50		
Insumo	000050	SBC	CIMENTO PORTLAND CP III 32RS NBR 11578 (quilo)	Material	KG	1,8000000	0,54	0,97		
Insumo	000100	SBC	AREIA GROSSA LAVADA	Material	m³	0,0100000	91,17	0,91		
Insumo	000295	SBC	PINO PIVO HAGA - PARA PORTA PIVOTANTE - 8029	Material	UN	1,0000000	35,36	35,36		
Insumo	002203	SBC	TACO DE MADEIRA PARA FIXACAO DE ESQUADRIAS/CAIXILHOS	Material	UN	3,0000000	0,80	2,40		
Insumo	012513	SBC	FECHADURA EXTERNA DE ACO ZAMAC 451 COM ROSETA CROMADA ACETINADA LA FONTE	Material	UN	1,0000000	357,64	357,64		
Insumo	014213	SBC	PREGO FERRO GALVANIZADO 15x15 (636 un/kg)	Material	KG	0,0100000	99,90	0,99		
Insumo	INS - 037	Próprio	PORTA SEMI OCA PARA PINTURA OU REVESTIMENTO LAMINADO 1,10x2,70m	Material	UN	1,0000000	409,85	409,85		
				MO sem LS =>		87,17	LS =>	74,70	MO com LS =>	161,87
				Valor do BDI =>		0,00			Valor com BDI =>	1.625,51
						Quant. =>	4,0000000	Preço Total =>	6.502,05	

2.2.4.1.4	Código Banco	Descrição	Tipo	Und	Quant.	Valor Unit	Total
-----------	--------------	-----------	------	-----	--------	------------	-------

Composição	COMP-REF-012	Próprio	Adaptado de SINAPI (100691) - KIT DE PORTA DE MADEIRA TIPO VENEZIANA, 90X270CM (ESPESSURA DE 3CM), PADRÃO MÉDIO, ITENS INCLUSOS: DOBRADIÇAS, MONTAGEM E INSTALAÇÃO DE BATENTE, FECHADURA COM EXECUÇÃO DO FURO - ACABAMENTO EM PINTURA EPOXY	ESQV - ESQUADRIAS/FERRAGENS/VIDROS	UN	1,0000000	2.376,16	2.376,16		
Composição Auxiliar	90806	SINAPI	BATENTE PARA PORTA DE MADEIRA, FIXAÇÃO COM ARGAMASSA, PADRÃO MÉDIO - FORNECIMENTO E INSTALAÇÃO. AF_12/2019	ESQV - ESQUADRIAS/FERRAGENS/VIDROS	UN	1,0000000	364,51	364,51		
Composição Auxiliar	90830	SINAPI	FECHADURA DE EMBUTIR COM CILINDRO, EXTERNA, COMPLETA, ACABAMENTO PADRÃO MÉDIO, INCLUSO EXECUÇÃO DE FURO - FORNECIMENTO E INSTALAÇÃO. AF_12/2019	ESQV - ESQUADRIAS/FERRAGENS/VIDROS	UN	1,0000000	146,55	146,55		
Composição Auxiliar	100659	SINAPI	ALIZAR DE 5X1,5CM PARA PORTA FIXADO COM PREGOS, PADRÃO MÉDIO - FORNECIMENTO E INSTALAÇÃO. AF_12/2019	ESQV - ESQUADRIAS/FERRAGENS/VIDROS	M	12,6000000	11,25	141,75		
Composição	180783	SBC	PINTURA EPOXY 2 DEMAOS COM MASSA	PINTURAS	m²	4,8600000	59,75	290,38		
				MO sem LS =>		125,83	LS =>	107,84	MO com LS =>	233,67
				Valor do BDI =>		0,00			Valor com BDI =>	2.984,22
						Quant. =>	2,0000000	Preço Total =>	5.968,44	

Composição	COMP-REF-014	Próprio	Adaptado de SIURB (080281) - PORTA DE CORRER REQUADRO EM ESTRUTURA METALICA C/ PINTURA EPOXI, E FECHAMENTO EM TELA MOSQUITEIRO EM ARAME GALVANIZADO MALHA 14, FIO 28	ESQV - ESQUADRIAS/FERRAGENS/VIDROS	m²	1,0000000	178,08	178,08		
Composição Auxiliar	88315	SINAPI	SERRALHEIRO COM ENCARGOS COMPLEMENTARES	SEDI - SERVIÇOS DIVERSOS	H	1,0000000	19,46	19,46		
Composição Auxiliar	88251	SINAPI	AUXILIAR DE SERRALHEIRO COM ENCARGOS COMPLEMENTARES	SEDI - SERVIÇOS DIVERSOS	H	1,0000000	15,98	15,98		
Insumo	17040	SIURB	PARAFUSO AUTO-ATARRAXANTE - CABEÇA PANELA - COM BUCHA DE NYLON S- 8 DIÂMETRO 5,5MM - COMPRIMENTO 50MM - FENDA SIMPLES	Material	Un	6,0000000	0,86	5,16		
Insumo	30542	SIURB	FERRO PERFILADO TRABALHADO	Material	KG	5,4200000	15,48	83,90		
				MO sem LS =>		14,43	LS =>	12,37	MO com LS =>	26,80
				Valor do BDI =>		0,00			Valor com BDI =>	223,65
						Quant. =>	82,9100000	Preço Total =>	18.542,88	

2.3.4.1.1	Código	Banco	Descrição	Tipo	Und	Quant.	Valor Unit	Total
Composição	COMP-REF-012	Próprio	Adaptado de SINAPI (100691) - KIT DE PORTA DE MADEIRA TIPO VENEZIANA, 90X270CM (ESPESSURA DE 3CM), PADRÃO MÉDIO, ITENS INCLUSOS: DOBRADIÇAS, MONTAGEM E INSTALAÇÃO DE BATENTE, FECHADURA COM EXECUÇÃO DO FURO - ACABAMENTO EM PINTURA EPOXY	ESQV - ESQUADRIAS/FERRAGENS/VIDROS	UN	1,0000000	2.376,16	2.376,16
Composição Auxiliar	90806	SINAPI	BATENTE PARA PORTA DE MADEIRA, FIXAÇÃO COM ARGAMASSA, PADRÃO MÉDIO - FORNECIMENTO E INSTALAÇÃO. AF_12/2019	ESQV - ESQUADRIAS/FERRAGENS/VIDROS	UN	1,0000000	364,51	364,51

Composição Auxiliar	90830	SINAPI	FECHADURA DE EMBUTIR COM CILINDRO, EXTERNA, COMPLETA, ACABAMENTO PADRÃO MÉDIO, INCLUSO EXECUÇÃO DE FURO - FORNECIMENTO E INSTALAÇÃO. AF_12/2019	ESQV - ESQUADRIAS/FERRAGENS/VIDROS	UN	1,0000000	146,55	146,55		
Composição Auxiliar	100659	SINAPI	ALIZAR DE 5X1,5CM PARA PORTA FIXADO COM PREGOS, PADRÃO MÉDIO - FORNECIMENTO E INSTALAÇÃO. AF_12/2019	ESQV - ESQUADRIAS/FERRAGENS/VIDROS	M	12,6000000	11,25	141,75		
Composição Auxiliar	COMP-REF-013	Próprio	Adaptado de SINAPI (91298) - PORTA DE MADEIRA TIPO VENEZIANA, 90X270CM, ESPESSURA DE 3CM, INCLUSO DOBRADIÇAS - FORNECIMENTO E INSTALAÇÃO. AF_12/2019	ESQV - ESQUADRIAS/FERRAGENS/VIDROS	UN	1,0000000	1.432,97	1.432,97		
Composição Auxiliar	180783	SBC	PINTURA EPOXY 2 DE MAOS COM MASSA	PINTURAS	m²	4,8600000	59,75	290,38		
					MO sem LS =>	125,83	LS =>	107,84	MO com LS =>	233,67

valor com BDI=> 2.984,22
Quant. => 1,0000000 Preço Total => 2.984,22

2.3.4.1.2	Código	Banco	Descrição	Tipo	Und	Quant.	Valor Unit	Total		
Composição	COMP-REF-014	Próprio	Adaptado de SIURB (080281) - PORTA DE CORRER REQUADRO EM ESTRUTURA METALICA C/ PINTURA EPOXI, E FECHAMENTO EM TELA MOSQUITEIRO EM ARAME GALVANIZADO MALHA 14, FIO 28	ESQV - ESQUADRIAS/FERRAGENS/VIDROS	m²	1,0000000	178,08	178,08		
Composição Auxiliar	88315	SINAPI	SERRALHEIRO COM ENCARGOS COMPLEMENTARES	SEDI - SERVIÇOS DIVERSOS	H	1,0000000	19,46	19,46		
Insumo	17040	SIURB	PARAFUSO AUTO-ATARRAXANTE - CABEÇA PANELA - COM BUCHA DE NYLON S- 8 DIÂMETRO 5,5MM - COMPRIMENTO 50MM - FENDA SIMPLES	Material	Un	6,0000000	0,86	5,16		
Insumo	30542	SIURB	FERRO PERFILADO TRABALHADO	Material	KG	5,4200000	15,48	83,90		
Insumo	30591	SIURB	TELA TIPO MOSQUITEIRO GALVANIZADA - MALHA 14 - FIO 28	Material	m²	1,1000000	48,71	53,58		
					MO sem LS =>	14,43	LS =>	12,37	MO com LS =>	26,80

Valor do BDI => 0,00 valor com BDI=> 223,65

Quant. => 74,5800000 Preço Total => 16.679,87

2.3.4.1.3	Código	Banco	Descrição	Tipo	Und	Quant.	Valor Unit	Total
Composição	COMP-REF-017	Próprio	Adaptado de SBC (110304) - PORTA COMPLETA CORRER DE MADEIRA 1 FL. 1,00x2,70m, C/FERRAGENS - ACABAMENTO EM PINTURA EPOXI	110	UN	1,0000000	1.690,36	1.690,36

Composição Auxiliar	88261	SINAPI	CARPINTEIRO DE ESQUADRIA COM ENCARGOS COMPLEMENTARES	SEDI - SERVIÇOS DIVERSOS	H	3,6500000	18,65	68,07		
Composição Auxiliar	88239	SINAPI	AJUDANTE DE CARPINTEIRO COM ENCARGOS COMPLEMENTARES	SEDI - SERVIÇOS DIVERSOS	H	3,6500000	15,45	56,39		
Composição Auxiliar	180783	SBC	PINTURA EPOXY 2 DEMAOS COM MASSA	PINTURAS	m²	5,4000000	59,75	322,65		
Insumo	000050	SBC	CIMENTO PORTLAND CP III 32RS NBR 11578 (quilo)	Material	KG	1,7500000	0,54	0,94		
Insumo	000100	SBC	AREIA GROSSA LAVADA	Material	m³	0,0100000	91,17	0,91		
Insumo	002203	SBC	TACO DE MADEIRA PARA FIXACAO DE ESQUADRIAS/CAIXILHOS	Material	UN	3,0000000	0,80	2,40		
Insumo	004776	SBC	PREGO FERRO GALVANIZADO 19x36 (109 un/kg)	Material	KG	0,0500000	50,90	2,54		
Insumo	012513	SBC	FECHADURA EXTERNA DE ACO ZAMAC 451 COM ROSETA CROMADA ACETINADA LA FONTE	Material	UN	1,0000000	357,64	357,64		
Insumo	INS - 037	Próprio	PORTA SEMI OCA PARA PINTURA OU REVESTIMENTO LAMINADO 1,40x2,70m	Material	UN	1,0000000	409,85	409,85		
Insumo	008643	SBC	KIT TRILHO METALICO E ROLDANAS PARA ESQUADRIA DE CORRER	Material	UN	1,0000000	350,00	350,00		
Insumo	008644	SBC	TRILHO ROLETADO PARA ESQUADRIAS DE CORRER ATE 45 kg	Material	M	2,0000000	39,00	78,00		
Insumo	008645	SBC	CANALETA EM ALUMINIO PARA ESQUADRIAS DE CORRER	Material	M	2,0000000	19,99	39,98		
				MO sem LS =>		83,25	LS =>	71,35	MO com LS =>	154,60

valor com BDI=> 2.122,92
Quant. => 4,0000000 Preço Total => 8.491,69

2.3.4.1.4	Código	Banco	Descrição	Tipo	Und	Quant.	Valor Unit	Total		
Composição	110306	SBC	PORTA WC 0,60x1,50m COMPENS.C/LAMINADO E FERRAGENS P/W.C.	ESQUADRIAS DE MADEIRA	UN	1,0000000	1.053,09	1.053,09		
Composição Auxiliar	88239	SINAPI	AJUDANTE DE CARPINTEIRO COM ENCARGOS COMPLEMENTARES	SEDI - SERVIÇOS DIVERSOS	H	4,9500000	15,45	76,47		
Insumo	008624	SBC	ADUELA/MARCO/BATENTE MADEIRA 3,5x14cm P/PINTURA	Material	M	3,2000000	120,00	384,00		
Insumo	008272	SBC	COLA PARA LAMINADO FORMICA 3,78kg/m2	Material	KG	0,4200000	32,10	13,48		
Insumo	012737	SBC	DOBRADICA LATAO CROMADO 3"x2.1/2"	Material	UN	2,0000000	41,63	83,26		
Insumo	000157	SBC	LAMINADO MELAMINICO 1,3mm 1,25x3,08m (3,85m2)FOS/BRILHO	Material	m²	1,9000000	102,97	195,64		
Insumo	001421	SBC	PREGO FERRO GALVANIZADO 12x15 (756 un/kg)	Material	KG	0,0400000	26,65	1,06		
Insumo	002203	SBC	TACO DE MADEIRA PARA FIXACAO DE ESQUADRIAS/CAIXILHOS	Material	UN	4,0000000	0,80	3,20		
Insumo	008649	SBC	TARJETA SOBREPOR TIPO LIVRE/OCUPADO METAL CROMADO	Material	UN	1,0000000	69,90	69,90		
				MO sem LS =>		64,05	LS =>	54,90	MO com LS =>	118,95

Valor do BDI => 0,00 Valor com BDI => 1.322,58

Quant. => 6,0000000 Preço Total => 7.935,45

2.4.3.1.1	Código	Banco	Descrição	Tipo	Und	Quant.	Valor Unit	Total		
Composição	COMP-REF-014	Próprio	Adaptado de SIURB (080281) - PORTA DE CORRER REQUADRO EM ESTRUTURA METALICA C/ PINTURA EPOXI, E FECHAMENTO EM TELA MOSQUITEIRO EM ARAME GALVANIZADO MALHA 14, FIO 28	ESQV - ESQUADRIAS/FERRAGENS/VIDROS	m²	1,0000000	178,08	178,08		
Composição Auxiliar	88315	SINAPI	SERRALHEIRO COM ENCARGOS COMPLEMENTARES	SEDI - SERVIÇOS DIVERSOS	H	1,0000000	19,46	19,46		
Composição Auxiliar	88251	SINAPI	AUXILIAR DE SERRALHEIRO COM ENCARGOS COMPLEMENTARES	SEDI - SERVIÇOS DIVERSOS	H	1,0000000	15,98	15,98		
Insumo	17040	SIURB	PARAFUSO AUTO-ATARRAXANTE - CABEÇA PANELA - COM BUCHA DE NYLON S- 8 DIÂMETRO 5,5MM - COMPRIMENTO 50MM - FENDA SIMPLES	Material	Un	6,0000000	0,86	5,16		
Insumo	30591	SIURB	TELA TIPO MOSQUITEIRO GALVANIZADA - MALHA 14 - FIO 28	Material	m²	1,1000000	48,71	53,58		
					MO sem LS =>	14,43	LS =>	12,37	MO com LS =>	26,80
					Valor do BDI =>	0,00			Valor com BDI =>	223,65
					Quant. =>	74,5800000	Preço Total =>	16.679,87		

2.5.3.1.1	Código	Banco	Descrição	Tipo	Und	Quant.	Valor Unit	Total		
Composição Auxiliar	90806	SINAPI	BATENTE PARA PORTA DE MADEIRA, FIXAÇÃO COM ARGAMASSA, PADRÃO MÉDIO - FORNECIMENTO E INSTALAÇÃO. AF_12/2019	ESQV - ESQUADRIAS/FERRAGENS/VIDROS	UN	1,0000000	364,51	364,51		
Composição Auxiliar	90830	SINAPI	FECHADURA DE EMBUTIR COM CILINDRO, EXTERNA, COMPLETA, ACABAMENTO PADRÃO MÉDIO, INCLUSO EXECUÇÃO DE FURO - FORNECIMENTO E INSTALAÇÃO. AF_12/2019	ESQV - ESQUADRIAS/FERRAGENS/VIDROS	UN	1,0000000	146,55	146,55		
Composição Auxiliar	100659	SINAPI	ALIZAR DE 5X1,5CM PARA PORTA FIXADO COM PREGOS, PADRÃO MÉDIO - FORNECIMENTO E INSTALAÇÃO. AF_12/2019	ESQV - ESQUADRIAS/FERRAGENS/VIDROS	M	12,6000000	11,25	141,75		
Composição Auxiliar	COMP-REF-013	Próprio	Adaptado de SINAPI (91298) - PORTA DE MADEIRA TIPO VENEZIANA, 90X270CM, ESPESSURA DE 3CM, INCLUSO DOBRADIÇAS - FORNECIMENTO E INSTALAÇÃO. AF_12/2019	ESQV - ESQUADRIAS/FERRAGENS/VIDROS	UN	1,0000000	1.432,97	1.432,97		
Composição Auxiliar	180783	SBC	PINTURA EPOXY 2 DE MAOS COM MASSA	PINTURAS	m²	4,8600000	59,75	290,38		
					Valor do BDI =>	0,00			Valor com BDI =>	2.984,22
					Quant. =>	5,0000000	Preço Total =>	14.921,10		

2.2.4.2.1	Código	Banco	Descrição	Tipo	Und	Quant.	Valor Unit	Total
Composição	COMP-REF-015	Próprio	Adaptado de SBC (110264) - JANELA DE CORRER COMPLETA EM MADEIRA 1 FL.2,00x1,50m - ACABAMENTO EM REV. LAMINADO MELAMINICO 1,3mm	ESQV - ESQUADRIAS/FERRAGENS/VIDROS	UN	1,0000000	2.486,86	2.486,86
Composição Auxiliar	88261	SINAPI	CARPINTEIRO DE ESQUADRIA COM ENCARGOS COMPLEMENTARES	SEDI - SERVIÇOS DIVERSOS	H	5,5000000	18,65	102,57
Insumo	000050	SBC	CIMENTO PORTLAND CP III 32RS NBR 11578 (quilo)	Material	KG	3,2000000	0,54	1,72

Insumo	000100	SBC	AREIA GROSSA LAVADA	Material	m³	0,0100000	91,17	0,91	
Insumo	002203	SBC	TACO DE MADEIRA PARA FIXACAO DE ESQUADRIAS/CAIXILHOS	Material	UN	6,0000000	0,80	4,80	
Insumo	004776	SBC	PREGO FERRO GALVANIZADO 19x36 (109 un/kg)	Material	KG	0,0500000	50,90	2,54	
Insumo	008624	SBC	ADUELA/MARCO/BATENTE MADEIRA 3,5x14cm P/PINTURA	Material	M	5,0000000	120,00	600,00	
Insumo	008644	SBC	TRILHO ROLETADO PARA ESQUADRIAS DE CORRER ATE 45 kg	Material	M	3,0000000	39,00	117,00	
Insumo	008645	SBC	CANALETA EM ALUMINIO PARA ESQUADRIAS DE CORRER	Material	M	3,0000000	19,99	59,97	
Insumo	008647	SBC	CONCHA DE EMBUTIR 136 COM FURO - 125 x 50mm CROMADO	Material	UN	1,0000000	102,42	102,42	
Insumo	014213	SBC	PREGO FERRO GALVANIZADO 15x15 (636 un/kg)	Material	KG	0,0100000	99,90	0,99	
Insumo	017878	SBC	CHAPA DE COMPENSADO VIROLA 18mm 2.20x1.60m (3,52m2)	Material	m²	6,0000000	73,86	443,16	
Insumo	000157	SBC	LAMINADO MELAMINICO 1,3mm 1,25x3,08m (3,85m2)FOS/BRILHO	Material	m²	6,0000000	102,97	617,82	
				MO sem LS =>	64,00	LS =>	54,84	MO com LS =>	118,84
				Valor do BDI =>	0,00			Valor com BDI =>	3.123,25
						Quant. =>	1,0000000	Preço Total =>	3.123,25

Composição	COMP-REF-016	Próprio	Adaptado de SINAPI (100669) - JANELA DE MADEIRA (PINUS/EUCALIPTO OU EQUIV.) FIXA 2 FOLHAS COM VIDRO, COM BATENTE, ALIZAR E FERRAGENS - FORNECIMENTO E INSTALAÇÃO. AF_12/2019	ESQV - ESQUADRIAS/FERRAGENS/VIDROS	m²	1,0000000	990,17	990,17	
Composição Auxiliar	88261	SINAPI	CARPINTEIRO DE ESQUADRIA COM ENCARGOS COMPLEMENTARES	SEDI - SERVIÇOS DIVERSOS	H	2,4955000	18,65	46,54	
Composição Auxiliar	88316	SINAPI	SERVEnte COM ENCARGOS COMPLEMENTARES	SEDI - SERVIÇOS DIVERSOS	H	1,2478000	15,53	19,37	
Insumo	00000142	SINAPI	SELANTE ELASTICO MONOCOMPONENTE A BASE DE POLIURETANO (PU) PARA JUNTAS DIVERSAS	Material	310ML	0,4329000	38,46	16,64	
Insumo	00003437	SINAPI	JANELA BASCULANTE EM MADEIRA PINUS/ EUCALIPTO/ TAUARI/ VIROLA OU EQUIVALENTE DA REGIAO, CAIXA DO BATENTE/ MARCO *10* CM, *2* FOLHAS BASCULANTES PARA VIDRO, COM FERRAGENS (SEM VIDRO, SEM GUARNICAO/ALIZAR E SEM ACABAMENTO)	Material	m²	1,0000000	458,43	458,43	
Insumo	00005067	SINAPI	PREGO DE ACO POLIDO COM CABECA 16 X 24 (2 1/4 X 12)	Material	KG	0,0222226	27,10	0,60	
Insumo	00020017	SINAPI	GUARNICAO / ALIZAR / VISTA LISA EM MADEIRA MACICA, PARA PORTA , E = *1* CM, L = *5* CM, CEDRINHO / ANGELIM COMERCIAL / TAURI/ CURUPIXA / PEROBA / CUMARU OU EQUIVALENTE DA REGIAO	Material	M	2,4000000	8,00	19,20	
Insumo	00011189	SINAPI	VIDRO LISO FUME E = 6MM - SEM COLOCACAO	Material	m²	1,0000000	420,00	420,00	
				MO sem LS =>	27,02	LS =>	23,16	MO com LS =>	50,18
				Valor do BDI =>	0,00			Valor com BDI =>	1.243,55
						Quant. =>	1,5400000	Preço Total =>	1.915,07

2.3.4.2.1	Código Banco	Descrição	Tipo	Und	Quant.	Valor Unit	Total
-----------	--------------	-----------	------	-----	--------	------------	-------

Composição	COMP-REF-016	Próprio	Adaptado de SINAPI (100669) - JANELA DE MADEIRA (PINUS/EUCALIPTO OU EQUIV.) FIXA 2 FOLHAS COM VIDRO, COM BATENTE, ALIZAR E FERRAGENS - FORNECIMENTO E INSTALAÇÃO. AF_12/2019	ESQV - ESQUADRIAS/FERRAGENS/VIDROS	m²	1,0000000	990,17	990,17	
Composição Auxiliar	88261	SINAPI	CARPINTEIRO DE ESQUADRIA COM ENCARGOS COMPLEMENTARES	SEDI - SERVIÇOS DIVERSOS	H	2,4955000	18,65	46,54	
Composição Auxiliar	88316	SINAPI	SERVEnte COM ENCARGOS COMPLEMENTARES	SEDI - SERVIÇOS DIVERSOS	H	1,2478000	15,53	19,37	
Insumo	00003437	SINAPI	JANELA BASCULANTE EM MADEIRA PINUS/ EUCALIPTO/ TAUARI/ VIROLA OU EQUIVALENTE DA REGIAO, CAIXA DO BATENTE/ MARCO *10* CM, *2* FOLHAS BASCULANTES PARA VIDRO, COM FERRAGENS (SEM VIDRO, SEM GUARNICAO/ALIZAR E SEM ACABAMENTO)	Material	m²	1,0000000	458,43	458,43	
Insumo	00004430	SINAPI	CAIBRO NAO APARELHADO *5 X 6* CM, EM MACARANDUBA, ANGELIM OU EQUIVALENTE DA REGIAO - BRUTA	Material	M	0,8947000	10,50	9,39	
Insumo	00005067	SINAPI	PREGO DE ACO POLIDO COM CABECA 16 X 24 (2 1/4 X 12)	Material	KG	0,0222226	27,10	0,60	
Insumo	00020017	SINAPI	GUARNICAO / ALIZAR / VISTA LISA EM MADEIRA MACICA, PARA PORTA , E = *1* CM, L = *5* CM, CEDRINHO / ANGELIM COMERCIAL / TAURI/ CURUPIXA / PEROBA / CUMARU OU EQUIVALENTE DA REGIAO	Material	M	2,4000000	8,00	19,20	
Insumo	00011189	SINAPI	VIDRO LISO FUME E = 6MM - SEM COLOCACAO	Material	m²	1,0000000	420,00	420,00	
Valor do BDI =>					0,00		Valor com BDI =>		1.243,55

Quant. => 3,0200000 Preço Total => 3.755,53

2.5.3.2.1	Código	Banco	Descrição	Tipo	Und	Quant.	Valor Unit	Total	
Composição	COMP-REF-016	Próprio	Adaptado de SINAPI (100669) - JANELA DE MADEIRA (PINUS/EUCALIPTO OU EQUIV.) FIXA 2 FOLHAS COM VIDRO, COM BATENTE, ALIZAR E FERRAGENS - FORNECIMENTO E INSTALAÇÃO. AF_12/2019	ESQV - ESQUADRIAS/FERRAGENS/VIDROS	m²	1,0000000	990,17	990,17	
Composição Auxiliar	88261	SINAPI	CARPINTEIRO DE ESQUADRIA COM ENCARGOS COMPLEMENTARES	SEDI - SERVIÇOS DIVERSOS	H	2,4955000	18,65	46,54	
Composição Auxiliar	88316	SINAPI	SERVEnte COM ENCARGOS COMPLEMENTARES	SEDI - SERVIÇOS DIVERSOS	H	1,2478000	15,53	19,37	
Insumo	00000142	SINAPI	SELANTE ELASTICO MONOCOMPONENTE A BASE DE POLIURETANO (PU) PARA JUNTAS DIVERSAS	Material	310ML	0,4329000	38,46	16,64	
Insumo	00003437	SINAPI	JANELA BASCULANTE EM MADEIRA PINUS/ EUCALIPTO/ TAUARI/ VIROLA OU EQUIVALENTE DA REGIAO, CAIXA DO BATENTE/ MARCO *10* CM, *2* FOLHAS BASCULANTES PARA VIDRO, COM FERRAGENS (SEM VIDRO, SEM GUARNICAO/ALIZAR E SEM ACABAMENTO)	Material	m²	1,0000000	458,43	458,43	
Insumo	00004430	SINAPI	CAIBRO NAO APARELHADO *5 X 6* CM, EM MACARANDUBA, ANGELIM OU EQUIVALENTE DA REGIAO - BRUTA	Material	M	0,8947000	10,50	9,39	
Insumo	00005067	SINAPI	PREGO DE ACO POLIDO COM CABECA 16 X 24 (2 1/4 X 12)	Material	KG	0,0222226	27,10	0,60	
Insumo	00020017	SINAPI	GUARNICAO / ALIZAR / VISTA LISA EM MADEIRA MACICA, PARA PORTA , E = *1* CM, L = *5* CM, CEDRINHO / ANGELIM COMERCIAL / TAURI/ CURUPIXA / PEROBA / CUMARU OU EQUIVALENTE DA REGIAO	Material	M	2,4000000	8,00	19,20	
MO sem LS =>					27,02		LS =>		23,16
Valor do BDI =>					0,00		MO com LS =>		50,18
							Valor com BDI =>		1.243,55

Quant. =>

1,760000

Preço Total =>

2.188,66

Obra
CRECHE BOA VENTURA

Bancos
SINAPI - 06/2022 - Paraíba
SBC - 07/2022 - Paraíba
ORSE - 04/2022 - Sergipe
SIURB - 01/2022 - São Paulo

B.D.I.
25,59%

Encargos Sociais
Desonerado:
Horista: 85,70%
Mensalista: 48,17%

Orçamento Sintético

Item	Código Banco	Descrição	Und	Quant.	Valor Unit	Total com BDI	Peso (%)
1		ESQUADRIAS				R\$ 118.177,92	100,00 %
	1.1	PORTAS				R\$ 107.195,40	90,71 %
1.1.1	COMP-REF- Próprio 010	Adaptado de SBC (110304) - PORTA COMPLETA PIVOTANTE DE MADEIRA 1 FL. 4,24x2,70m, C/FERRAGENS - ACABAMENTO EM REV. LAMINADO MELAMINICO 1,3mm	UN	1	4.936,95	6.200,32	5,25 %
1.1.2	COMP-REF- Próprio 011	Adaptado de SBC (110304) - PORTA COMPLETA PIVOTANTE DE MADEIRA 1 FL. 1,33x2,70m, C/FERRAGENS - ACABAMENTO EM REV. LAMINADO MELAMINICO 1,3mm	UN	1	1.823,02	2.289,53	1,94 %
1.1.3	COMP-REF- Próprio 009	Adaptado de SBC (110304) - PORTA COMPLETA PIVOTANTE DE MADEIRA 1 FL. 1,10x2,70m, C/FERRAGENS - ACABAMENTO EM PINTURA EPOXI	UN	4	1.294,30	6.502,05	5,50 %
1.1.4	COMP-REF- Próprio 012	Adaptado de SINAPI (100691) - KIT DE PORTA DE MADEIRA TIPO VENEZIANA, 90X270CM (ESPESSURA DE 3CM), PADRÃO MÉDIO, ITENS INCLUSOS: DOBRADIÇAS, MONTAGEM E INSTALAÇÃO DE BATENTE, FECHADURA COM EXECUÇÃO DO FURO - ACABAMENTO EM PINTURA EPOXI	UN	2	2.376,16	5.968,44	5,05 %
1.1.4	COMP-REF- Próprio 014	Adaptado de SIURB (080281) - PORTA DE CORRER REQUADRO EM ESTRUTURA METALICA C/ PINTURA EPOXI, E FECHAMENTO EM TELA MOSQUITEIRO EM ARAME GALVANIZADO MALHA 14, FIO 28	m²	82,91	178,08	18.542,88	15,69 %
1.1.5	COMP-REF- Próprio 012	Adaptado de SINAPI (100691) - KIT DE PORTA DE MADEIRA TIPO VENEZIANA, 90X270CM (ESPESSURA DE 3CM), PADRÃO MÉDIO, ITENS INCLUSOS: DOBRADIÇAS, MONTAGEM E INSTALAÇÃO DE BATENTE, FECHADURA COM EXECUÇÃO DO FURO - ACABAMENTO EM PINTURA EPOXI	UN	1	2.376,16	2.984,22	2,53 %
1.1.6	COMP-REF- Próprio 014	Adaptado de SIURB (080281) - PORTA DE CORRER REQUADRO EM ESTRUTURA METALICA C/ PINTURA EPOXI, E FECHAMENTO EM TELA MOSQUITEIRO EM ARAME GALVANIZADO MALHA 14, FIO 28	m²	74,58	178,08	16.679,87	14,11 %
1.1.7	COMP-REF- Próprio 017	Adaptado de SBC (110304) - PORTA COMPLETA CORRER DE MADEIRA 1 FL. 1,00x2,70m, C/FERRAGENS - ACABAMENTO EM PINTURA EPOXI	UN	4	1.690,36	8.491,69	7,19 %
1.1.8	110306 SBC	PORTA WC 0,60x1,50m COMPENS.C/LAMINADO E FERRAGENS P/W.C.	UN	6	1.053,09	7.935,45	6,71 %

1.1.9	COMP-REF- Próprio 014	Adaptado de SIURB (080281) - PORTA DE CORRER REQUADRO EM ESTRUTURA METALICA C/ PINTURA EPOXI, E FECHAMENTO EM TELA MOSQUITEIRO EM ARAME GALVANIZADO MALHA 14, FIO 28	m²	74,58	178,08	16.679,87	14,11 %
1.1.10	COMP-REF- Próprio 012	Adaptado de SINAPI (100691) - KIT DE PORTA DE MADEIRA TIPO VENEZIANA, 90X270CM (ESPESSURA DE 3CM), PADRÃO MÉDIO, ITENS INCLUSOS: DOBRADIÇAS, MONTAGEM E INSTALAÇÃO DE BATENTE, FECHADURA COM EXECUÇÃO DO FURO - ACABAMENTO EM PINTURA EPOXI	UN	5	2.376,16	14.921,10	12,63 %
2		ESQUADRIAS					
2.1		JANELAS				R\$ 10.982,51	9,29 %
2.1.1	COMP-REF- Próprio 015	Adaptado de SBC (110264) - JANELA DE CORRER COMPLETA EM MADEIRA 1 FL.2,00x1,50m - ACABAMENTO EM REV. LAMINADO MELAMINICO 1,3mm	UN	1	2.486,86	3.123,25	2,64 %
2.1.2	COMP-REF- Próprio 016	Adaptado de SINAPI (100669) - JANELA DE MADEIRA (PINUS/EUCALIPTO OU EQUIV.) FIXA 2 FOLHAS COM VIDRO, COM BATENTE, ALIZAR E FERRAGENS - FORNECIMENTO E INSTALAÇÃO. AF_12/2019	m²	1,54	990,17	1.915,07	1,62 %
2.1.3	COMP-REF- Próprio 016	Adaptado de SINAPI (100669) - JANELA DE MADEIRA (PINUS/EUCALIPTO OU EQUIV.) FIXA 2 FOLHAS COM VIDRO, COM BATENTE, ALIZAR E FERRAGENS - FORNECIMENTO E INSTALAÇÃO. AF_12/2019	m²	3,02	990,17	3.755,53	3,18 %
2.1.4	COMP-REF- Próprio 016	Adaptado de SINAPI (100669) - JANELA DE MADEIRA (PINUS/EUCALIPTO OU EQUIV.) FIXA 2 FOLHAS COM VIDRO, COM BATENTE, ALIZAR E FERRAGENS - FORNECIMENTO E INSTALAÇÃO. AF_12/2019	m²	1,76	990,17	2.188,66	1,85 %
Total						118.177,92	

Obra
CRECHE BOA VENTURA

Bancos
SINAPI - 06/2022 -
Paraíba
SBC - 07/2022 - Paraíba
ORSE - 04/2022 -
Sergipe
SIURB - 01/2022 - São
Paulo

B.D.I.
25,59%

Encargos Sociais
Desonerado:
Horista: 85,70%
Mensalista: 48,17%

Cronograma Físico e Financeiro

Item	Descrição	Total Por Etapa	30 DIAS	60 DIAS
1	ESQUADRIAS (PORTAS E JANELAS)	100,00%	50,00%	50,00%
		118.177,92	59.088,96	59.088,96
Porcentagem			50,00%	50,00%
Custo			59.088,96	59.088,96
Porcentagem Acumulado			50,00%	100,00%
Custo Acumulado			59.088,96	118.177,92

CÁLCULO DA BONIFICAÇÃO E DESPESAS INDIRETAS

CÁLCULO DE BDI		1 - Edificações			2 - Rodovias, Ferrovias, Pistas de Aeroportos, Infra Viária Urbana			3 - Abastecimento de Água, Coleta de Esgoto			4 - Estações e Redes de Distribuição de Energia Elétrica			5 - Portuárias, Marítimas e Fluviais			6 - Fornecimento de Materiais e Equipamentos		
Item componente do BDI	% Info	1ºQ	Médio	3º Q	1ºQ	Médio	3º Q	1ºQ	Médio	3º Q	1ºQ	Médio	3º Q	1ºQ	Médio	3º Q	1ºQ	Médio	3º Q
Administração Central (AC)	4,01	3,00	4,00	5,50	3,80	4,01	4,67	3,43	4,93	6,71	5,29	5,92	7,93	4,00	5,52	7,85	1,50	3,45	4,49
Seguro e Garantia (G)	0,40	0,80	0,80	1,00	0,32	0,40	0,74	0,28	0,49	0,75	0,25	0,51	0,56	0,81	1,22	1,99	0,30	0,48	0,82
Risco (R)	0,56	0,97	1,27	1,27	0,50	0,56	0,97	1,00	1,39	1,74	1,00	1,48	1,97	1,46	2,32	3,16	0,56	0,85	0,89
Despesas Financeiras (DF)	1,11	0,59	1,23	1,39	1,02	1,11	1,21	0,94	0,99	1,17	1,01	1,07	1,11	0,94	1,02	1,33	0,85	0,85	1,11
Lucro (L)	7,30	6,16	7,40	8,96	6,64	7,30	8,69	6,74	8,04	9,40	8,00	8,31	9,51	7,14	8,40	10,43	3,50	5,11	6,22
Impostos (I) - PIS, COFINS, CPRB, ISSQN	10,65	Conforme Legislação Específica																	

Observações

- 1) Preencher apenas a coluna % Informado (Coluna C)
- 2) Os impostos (I) normalmente aplicáveis são: PIS (0,65%), COFINS (3,00%), ISS (2,50% município Itaporanga).
- 3) O cálculo do BDI se baseia na fórmula abaixo utilizada pelo Acórdão 2622/13 do TCU, conforme CE GEPAD 354/2013 de 17/10/2013.

Fórmula Utilizada:

$$BDI = \left\{ \left[\frac{(1 + AC + G + R) * (1 + DF) * (1 + L)}{1 - I} \right] - 1 \right\} * 100$$

B.D.I = 25,59%

Observações sobre os % informados no cálculo do BDI, neste caso:

VALORES DE BDI POR TIPO DE OBRA

Tipo de Obra	1ºQ	Médio	3º Q
1 - Edificações	20,34	22,12	25,00
2 - Rodovias, Ferrovias, Pistas de Aeroportos, Infra Viária	19,60	20,97	24,23
3 - Abastecimento de Água, Coleta de Esgotos	20,76	24,18	26,44
4 - Estações e Redes de Distribuição de Energia Elétrica	24,00	25,84	27,86
5 - Portuárias, Marítimas e Fluviais	22,80	27,48	30,95
6 - Fornecimento de Materiais e Equipamentos	11,10	14,02	16,80

Rua: Emilia Leite

Hospital

Rua: Angelica Soares

Rua: Ana Leite Chaves



REVISÃO	DATA	OBSERVAÇÕES

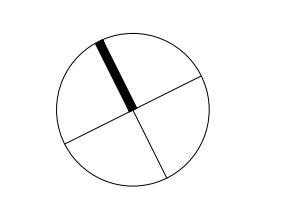

estúdio itapety de arquitetura
 Rua: Ana Leite Chaves - 11.200-000 - Botafogo - RJ - 11.200-000 - itapety@estudio.com.br

OBRA: Creche Boa Ventura
 LOCAL: Rua Angelica Soares
 ETAPA: Projeto Executivo de Arquitetura
 DESCRICAO: Planta Estrutura Metálica Cobertura - Eixos Construtivos
 ESCALA: 1:50 DATA: Junho/22 REVISÃO: 0 FOLHA: CBV-ARQ_A03
 RESPONSÁVEL: Ana Lucia Longato / Ciro Pirondi OBSERVAÇÃO: AD-estendida
 CENSO: Pedro Zappa / Ricardo Shigaki

Obra
CRECHE BOA VENTURA

Bancos
SINAPI - 06/2022 - Paraíba
SBC - 07/2022 - Paraíba
ORSE - 04/2022 - Sergipe
SIURB - 01/2022 - São Paulo

B.D.I.
25,59%

Encargos Sociais
Desonerado:
Horista: 85,70%
Mensalista: 48,17%

Planilha Orçamentária Analítica

1								619.232,81		
COBERTURA ESTRUTURA METÁLICA										
1.1	Código	Banco	Descrição	Tipo	Und	Quant.	Valor Unit	Total		
Composição	100764	SINAPI	VIGA METÁLICA EM PERFIL LAMINADO OU SOLDADO EM AÇO ESTRUTURAL, COM CONEXÕES SOLDADAS, INCLUSOS MÃO DE OBRA, TRANSPORTE E IÇAMENTO UTILIZANDO GUINDASTE - FORNECIMENTO E INSTALAÇÃO. AF_01/2020_P	FUES - FUNDAÇÕES E ESTRUTURAS	KG	1,0000000	17,57	17,57		
Composição Auxiliar	93287	SINAPI	GUINDASTE HIDRÁULICO AUTOPROPELIDO, COM LANÇA TELESCÓPICA 40 M, CAPACIDADE MÁXIMA 60 T, POTÊNCIA 260 KW - CHP DIURNO. AF_03/2016	CHOR - CUSTOS HORÁRIOS DE MÁQUINAS E EQUIPAMENTOS	CHP	0,0040000	310,10	1,24		
Composição Auxiliar	93288	SINAPI	GUINDASTE HIDRÁULICO AUTOPROPELIDO, COM LANÇA TELESCÓPICA 40 M, CAPACIDADE MÁXIMA 60 T, POTÊNCIA 260 KW - CHI DIURNO. AF_03/2016	CHOR - CUSTOS HORÁRIOS DE MÁQUINAS E EQUIPAMENTOS	CHI	0,0037000	143,84	0,53		
Composição Auxiliar	100719	SINAPI	PINTURA COM TINTA ALQUÍDICA DE FUNDO (TIPO ZARCÃO) PULVERIZADA SOBRE PERFIL METÁLICO EXECUTADO EM FÁBRICA (POR DEMÃO). AF_01/2020_P	PINT - PINTURAS	m²	0,0358000	7,35	0,26		
Composição Auxiliar	100716	SINAPI	JATEAMENTO ABRASIVO COM GRANALHA DE AÇO EM PERFIL METÁLICO EM FÁBRICA. AF_01/2020	PINT - PINTURAS	m²	0,0358000	27,27	0,97		
Composição Auxiliar	88278	SINAPI	MONTADOR DE ESTRUTURA METÁLICA COM ENCARGOS COMPLEMENTARES	SEDI - SERVIÇOS DIVERSOS	H	0,0140000	15,27	0,21		
Composição Auxiliar	88240	SINAPI	AJUDANTE DE ESTRUTURA METÁLICA COM ENCARGOS COMPLEMENTARES	SEDI - SERVIÇOS DIVERSOS	H	0,0044000	11,74	0,05		
Composição Auxiliar	88317	SINAPI	SOLDADOR COM ENCARGOS COMPLEMENTARES	SEDI - SERVIÇOS DIVERSOS	H	0,0181000	21,02	0,38		
Insumo	00010997	SINAPI	ELETRODO REVESTIDO AWS - E7018, DIAMETRO IGUAL A 4,00 MM	Material	KG	0,0015000	38,90	0,05		
Insumo	00043082	SINAPI	PERFIL "I" DE AÇO LAMINADO, ABAS PARALELAS, "W", QUALQUER BITOLA	Material	KG	1,0000000	13,58	13,58		
					MO sem LS =>	0,36	LS =>	0,30	MO com LS =>	0,66

Valor do BDI => 0,00

Valor com BDI => 22,07

Quant. => 23.243,0000000 Preço Total => 512.883,83

1.2	Código	Banco	Descrição	Tipo	Und	Quant.	Valor Unit	Total	
Composição	CPU - 107	Próprio	Adaptado de SINAPI (100766) - PILAR METÁLICO PERFIL LAMINADO OU SOLDADO EM AÇO ESTRUTURAL, COM CONEXÕES SOLDADAS, INCLUSOS MÃO DE OBRA, TRANSPORTE E IÇAMENTO UTILIZANDO GUINDASTE - FORNECIMENTO E INSTALAÇÃO. AF_01/2020_P	FUES - FUNDAÇÕES E ESTRUTURAS	KG	1,0000000	26,41	26,41	
Composição Auxiliar	88240	SINAPI	AJUDANTE DE ESTRUTURA METÁLICA COM ENCARGOS COMPLEMENTARES	SEDI - SERVIÇOS DIVERSOS	H	0,0013000	11,74	0,01	
Composição Auxiliar	88278	SINAPI	MONTADOR DE ESTRUTURA METÁLICA COM ENCARGOS COMPLEMENTARES	SEDI - SERVIÇOS DIVERSOS	H	0,0050000	15,27	0,07	
Composição Auxiliar	88317	SINAPI	SOLDADOR COM ENCARGOS COMPLEMENTARES	SEDI - SERVIÇOS DIVERSOS	H	0,0283000	21,02	0,59	
Composição Auxiliar	93287	SINAPI	GUINDASTE HIDRÁULICO AUTOPROPELIDO, COM LANÇA TELESCÓPICA 40 M, CAPACIDADE MÁXIMA 60 T, POTÊNCIA 260 KW - CHP DIURNO. AF_03/2016	CHOR - CUSTOS HORÁRIOS DE MÁQUINAS E EQUIPAMENTOS	CHP	0,0015000	310,10	0,46	
Composição Auxiliar	93288	SINAPI	GUINDASTE HIDRÁULICO AUTOPROPELIDO, COM LANÇA TELESCÓPICA 40 M, CAPACIDADE MÁXIMA 60 T, POTÊNCIA 260 KW - CHI DIURNO. AF_03/2016	CHOR - CUSTOS HORÁRIOS DE MÁQUINAS E EQUIPAMENTOS	CHI	0,0014000	143,84	0,20	
Composição Auxiliar	100716	SINAPI	JATEAMENTO ABRASIVO COM GRANALHA DE AÇO EM PERFIL METÁLICO EM FÁBRICA. AF_01/2020	PINT - PINTURAS	m²	0,0227000	27,27	0,61	
Composição Auxiliar	100719	SINAPI	PINTURA COM TINTA ALQUÍDICA DE FUNDO (TIPO ZARCÃO) PULVERIZADA SOBRE PERFIL METÁLICO EXECUTADO EM FÁBRICA (POR DEMÃO). AF_01/2020_P	PINT - PINTURAS	m²	0,0227000	7,35	0,16	
Insumo	00010997	SINAPI	ELETRODO REVESTIDO AWS - E7018, DIAMETRO IGUAL A 4,00 MM	Material	KG	0,0017000	38,90	0,06	
Insumo	000585	SBC	CHAPA ACO FINA A QUENTE 3/16" 4,75mm (38,00kg/m2)	Material	KG	1,0000000	10,25	10,25	
Insumo	007065	SBC	PREFABRICACAO/USINAGEM/CORTE/DOBRA CHAPA GALVANIZADA	Material	KG	1,0000000	14,00	14,00	
				MO sem LS =>	0,32	LS =>	0,28	MO com LS =>	0,60
				Valor do BDI =>	0,00			Valor com BDI =>	33,17
						Quant. =>	2.864,4000000	Preço Total =>	95.007,33

1.3	Código	Banco	Descrição	Tipo	Und	Quant.	Valor Unit	Total	
Composição	CPU - 108	Próprio	CHAPA DE BASE EM AÇO LAMINADO ASTM A36, E=19MM	FUES - FUNDAÇÕES E ESTRUTURAS	KG	1,0000000	12,29	12,29	
Composição Auxiliar	88278	SINAPI	MONTADOR DE ESTRUTURA METÁLICA COM ENCARGOS COMPLEMENTARES	SEDI - SERVIÇOS DIVERSOS	H	0,0120000	15,27	0,18	
Composição Auxiliar	88240	SINAPI	AJUDANTE DE ESTRUTURA METÁLICA COM ENCARGOS COMPLEMENTARES	SEDI - SERVIÇOS DIVERSOS	H	0,0044000	11,74	0,05	
Composição Auxiliar	100719	SINAPI	PINTURA COM TINTA ALQUÍDICA DE FUNDO (TIPO ZARCÃO) PULVERIZADA SOBRE PERFIL METÁLICO EXECUTADO EM FÁBRICA (POR DEMÃO). AF_01/2020_P	PINT - PINTURAS	m²	0,0069000	7,35	0,05	
Insumo	00010957	SINAPI	CHAPA DE ACO GROSSA, ASTM A36, E = 3/4 " (19,05 MM) 149,39 KG/M2	Material	KG	1,0000000	12,01	12,01	
				MO sem LS =>	0,09	LS =>	0,08	MO com LS =>	0,17
				Valor do BDI =>	0,00			Valor com BDI =>	15,44
						Quant. =>	734,8000000	Preço Total =>	11.341,65

Obra
CRECHE BOA VENTURA

Bancos
SINAPI - 06/2022 - Paraíba 25,59%
SBC - 07/2022 - Paraíba
ORSE - 04/2022 - Sergipe
SIURB - 01/2022 - São Paulo

B.D.I.

Encargos Sociais
Desonerado:
Horista: 85,70%
Mensalista: 48,17%

Orçamento Sintético

Item	Código	Banco	Descrição	Und	Quant.	Valor Unit	Total com BDI	Peso (%)
1			COBERTURA ESTRUTURA METÁLICA				R\$ 619.232,81	100,00 %
1.3	100764	SINAPI	VIGA METÁLICA EM PERFIL LAMINADO OU SOLDADO EM AÇO ESTRUTURAL, COM CONEXÕES SOLDADAS, INCLUSOS MÃO DE OBRA, TRANSPORTE E IÇAMENTO UTILIZANDO GUINDASTE - FORNECIMENTO E INSTALAÇÃO. AF_01/2020_P	KG	23243,00	17,57	512.883,83	82,83 %
1.4	CPU - 107	Próprio	Adaptado de SINAPI (100766) - PILAR METÁLICO PERFIL LAMINADO OU SOLDADO EM AÇO ESTRUTURAL, COM CONEXÕES SOLDADAS, INCLUSOS MÃO DE OBRA, TRANSPORTE E IÇAMENTO UTILIZANDO GUINDASTE - FORNECIMENTO E INSTALAÇÃO. AF_01/2020_P	KG	2864,40	26,41	95.007,33	15,34 %
1.5	CPU - 108	Próprio	CHAPA DE BASE EM AÇO LAMINADO ASTM A36, E=19MM	KG	734,80	12,29	11.341,65	1,83 %

Total Geral

619.232,81

Obra
CRECHE BOA VENTURA

Bancos
SINAPI - 06/2022 -
Paraíba
SBC - 07/2022 - Paraíba
ORSE - 04/2022 -
Sergipe
SIURB - 01/2022 - São
Paulo

B.D.I.
25,59%

Encargos Sociais
Desonerado:
Horista: 85,70%
Mensalista: 48,17%

Cronograma Físico e Financeiro

Item	Descrição	Total Por Etapa	30 DIAS	60 DIAS
1	ESTRUTURA METÁLICA	100,00%	50,00%	50,00%
		619.232,81	309.616,405	309.616,405
Porcentagem			50,00%	50,00%
Custo			309.616,405	309.616,405
Porcentagem Acumulado			50,00%	100,00%
Custo Acumulado			309.616,405	619.232,81

CÁLCULO DA BONIFICAÇÃO E DESPESAS INDIRETAS

CÁLCULO DE BDI		1 - Edificações			2 - Rodovias, Ferrovias, Pistas de Aeroportos, Infra Viária Urbana			3 - Abastecimento de Água, Coleta de Esgoto			4 - Estações e Redes de Distribuição de Energia Elétrica			5 - Portuárias, Marítimas e Fluviais			6 - Fornecimento de Materiais e Equipamentos		
Item componente do BDI	% Info	1ºQ	Médio	3º Q	1ºQ	Médio	3º Q	1ºQ	Médio	3º Q	1ºQ	Médio	3º Q	1ºQ	Médio	3º Q	1ºQ	Médio	3º Q
Administração Central (AC)	4,01	3,00	4,00	5,50	3,80	4,01	4,67	3,43	4,93	6,71	5,29	5,92	7,93	4,00	5,52	7,85	1,50	3,45	4,49
Seguro e Garantia (G)	0,40	0,80	0,80	1,00	0,32	0,40	0,74	0,28	0,49	0,75	0,25	0,51	0,56	0,81	1,22	1,99	0,30	0,48	0,82
Risco (R)	0,56	0,97	1,27	1,27	0,50	0,56	0,97	1,00	1,39	1,74	1,00	1,48	1,97	1,46	2,32	3,16	0,56	0,85	0,89
Despesas Financeiras (DF)	1,11	0,59	1,23	1,39	1,02	1,11	1,21	0,94	0,99	1,17	1,01	1,07	1,11	0,94	1,02	1,33	0,85	0,85	1,11
Lucro (L)	7,30	6,16	7,40	8,96	6,64	7,30	8,69	6,74	8,04	9,40	8,00	8,31	9,51	7,14	8,40	10,43	3,50	5,11	6,22
Impostos (I) - PIS, COFINS, CPRB, ISSQN	10,65	Conforme Legislação Específica																	

Observações

- 1) Preencher apenas a coluna % Informado (Coluna C)
- 2) Os impostos (I) normalmente aplicáveis são: PIS (0,65%), COFINS (3,00%), ISS (2,50% município Itaporanga).
- 3) O cálculo do BDI se baseia na fórmula abaixo utilizada pelo Acórdão 2622/13 do TCU, conforme CE GEPAD 354/2013 de 17/10/2013.

Fórmula Utilizada:

$$BDI = \left\{ \left[\frac{(1 + AC + G + R) * (1 + DF) * (1 + L)}{1 - I} \right] - 1 \right\} * 100$$

B.D.I = 25,59%

Observações sobre os % informados no cálculo do BDI, neste caso:

VALORES DE BDI POR TIPO DE OBRA

Tipo de Obra	1ºQ	Médio	3º Q
1 - Edificações	20,34	22,12	25,00
2 - Rodovias, Ferrovias, Pistas de Aeroportos, Infra Viária	19,60	20,97	24,23
3 - Abastecimento de Água, Coleta de Esgotos	20,76	24,18	26,44
4 - Estações e Redes de Distribuição de Energia Elétrica	24,00	25,84	27,86
5 - Portuárias, Marítimas e Fluviais	22,80	27,48	30,95
6 - Fornecimento de Materiais e Equipamentos	11,10	14,02	16,80



VISTA 1 - COM FECHAMNETO



VISTA 4 - COM FECHAMNETO

Especificações

- Plano
- Concreto desempenado com pedras de rio
- Concreto queimado com desempenadeira de aço com pintura epoxi, verde catamarã, Suvinil ou similar
- Tiplo corom 18x24x5 cm, com acabamento em resina acrílica fosca
- Plaz cerâmico 24x24cm, cor concreto, referência: 6024
- 1750 linha natural / arquitetura natural - Gal ou similar, com resina epoxi, Resinart cor cinza, referência: Gal ou similar
- Grama em placas tipo esmeralda - Zoysis japonica
- Fundo
- Fundo de Bambu nipo tratado com resina
- Tiplo maciço aparente com acabamento em resina fosca
- Paredo
- Tiplo aparente com aplicação de resina acrílica fosca
- Revestimento cerâmico 15x15, cor branco gelo BR cod. 2200, Ref. Gal - linha estrutural ou similar
- Estrutura metálica acabamento esmalte sintético, tipo reflexivo; Suvinil ou similar

PORTAS				
CÓD.	L	H	TIPO	QUANT.
PE1	4,24	2,70	Placante - 1 folha de madeira sarrafeada com revestimento metálico preto fosco	1
PE2	1,33	2,70	Placante - 1 folha de madeira sarrafeada com revestimento metálico preto fosco	1
P1	3,95	2,70	Cornei - 2 folhas - estrutura metálica - pintura epoxi branco acetinado - fechamento tela mosquiteira	1
P2	4,14	2,70	Cornei - 2 folhas - estrutura metálica - pintura epoxi branco acetinado - fechamento tela mosquiteira	1
P3	1,12	2,70	Placante - 1 folha de madeira sarrafeada pintura epoxi branco acetinado	2
P4	6,00	2,70	Cornei - 4 folhas - estrutura metálica - pintura epoxi branco acetinado - fechamento tela mosquiteira	1
P5	1,03	2,70	Placante - 1 folha de madeira sarrafeada pintura epoxi branco acetinado	2
PE	12,70	2,70	Cornei - 8 folhas - estrutura metálica - pintura epoxi branco acetinado - fechamento tela mosquiteira	1

PORTAS				
CÓD.	L	H	TIPO	QUANT.
PF7	5,09	2,70	Cornei - 4 folhas - estrutura metálica - pintura epoxi branco acetinado - fechamento tela mosquiteira	1
PF8	0,92	2,70	Alcei - 1 folha de ventilação - madeira sarrafeada pintura epoxi branco acetinado - com bandeira fixa	1
PF9	13,81	2,70	Cornei - 8 folhas - estrutura metálica - pintura epoxi branco acetinado - fechamento tela mosquiteira	4
PF10	1,00	2,70	Cornei - 1 folha de madeira sarrafeada - pintura epoxi branco acetinado	4
PF11	0,90	2,70	Alcei - 1 folha de ventilação - madeira sarrafeada pintura epoxi branco acetinado - com bandeira fixa	4
PF12	0,85	1,20	Alcei - 1 folha de compensado naval 25mm - revestimento epoxi variado, perfil de base	6
PF13	0,80	2,70	Alcei - 1 folha de ventilação - madeira sarrafeada pintura epoxi branco acetinado	5
PF14	1,20	1,20	Alcei - 1 folha - estrutura metálica - fechamento com gradei metálico	1

CAIXILHO					
CÓD.	L	H	P	TIPO	TOTAL
CC1	2,03	1,80	1,20	Cornei - 1 folha de madeira sarrafeada revest. metalizado preto fosco	1
CC2	1,60	0,48	2,20	vidro fixo - 2 folhas	2
CC3	3,14	0,48	2,20	vidro fixo - 2 folhas	2
CC4	0,81	0,48	2,20	vidro fixo - 2 folhas	2
CC5	1,80	0,48	2,20	vidro fixo - 2 folhas	2
CC6	1,41	0,48	2,20	vidro fixo - 2 folhas	2

BRISAS				
CÓD.	L	H	TIPO	QUANT.
B1	22,20	2,70	Brisa em madeira - caixão 100 X100 mm - pintura epoxi a base de água - cor Anil em REE - Suvinil	1
B2	18,52	2,70	Brisa em madeira - caixão 100 X100 mm - pintura epoxi a base de água - cor Anil em REE - Suvinil	1

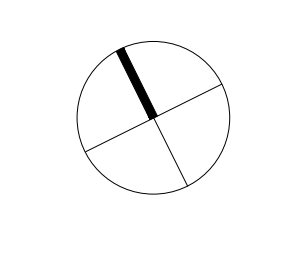

REVISÃO	DATA	OBSERVAÇÕES

estúdio itapety de arquitetura
 Rua Itapety, 100 - Vila Militar - Rio de Janeiro - RJ - CEP: 22251-000 - Tel: 21 2515 8100 - contato@itapety.com.br

OBRA: Crotche Boa Ventura
 LOCAL: Rua Angelica Soares
 ETAPA: Projeto Básico Arquitetura
 DESENHO: Vista 1, Vista 4 com fechamento
 ESCALA: 50 DATA: 15/01/22 REVISÃO: 0 FOLHA: CBV-ARQ_A11
 RESPONSÁVEL: Ana Luiza Longato DESENHO: A1 - estendida
 CROQUIS: Pedro Zappa

Obra
CRECHE BOA VENTURA - COM MAO DE OBRA

Bancos
SINAPI - 06/2022 - Paraíba
SBC - 07/2022 - Paraíba
ORSE - 04/2022 - Sergipe
SIURB - 01/2022 - São Paulo

B.D.I.
25,59%

Encargos Sociais
Desonerado:
Horista: 85,70%
Mensalista: 48,17%

Planilha Orçamentária Analítica

1.1	Código	Banco	Descrição	Tipo	Und	Quant.	Valor Unit	Total		
2.1.1.4	Código	Banco	Descrição	Tipo	Und	Quant.	Valor Unit	Total		
Composição	COMP-REF-020	Próprio	FACHADA RUA ANA LEITE - MÓDULO DE GRADIL METÁLICO ELETROFUNDIDO (1,65x1,40m), EM MALHA RETANGULAR (65x135MM) FORMADA POR BARRAS CHATAS VERTICAIS (25x2MM), E ARAMES REDONDOS NA HORIZONTAL - COM MONTANTES / PILARES EM BARRA CHATA (78x8MM), CHUMBADOS NA BASE	PARE - PAREDES/PAINES	UN	1,0000000	879,63	879,63		
Composição Auxiliar	88251	SINAPI	AUXILIAR DE SERRALHEIRO COM ENCARGOS COMPLEMENTARES	SEDI - SERVIÇOS DIVERSOS	H	1,2000000	15,98	19,17		
Composição Auxiliar	88315	SINAPI	SERRALHEIRO COM ENCARGOS COMPLEMENTARES	SEDI - SERVIÇOS DIVERSOS	H	1,2000000	19,46	23,35		
Insumo	00000565	SINAPI	BARRA DE FERRO CHATO, RETANGULAR, 25,4 MM X 4,76 MM (L X E), 1,73 KG/M	Material	M	33,2000000	18,52	614,86		
Insumo	00000549	SINAPI	BARRA DE FERRO CHATO, RETANGULAR, 50,8 MM X 12,7 MM (L X E), 5,06 KG/M	Material	M	2,5500000	55,29	140,98		
Insumo	00013246	SINAPI	PARAFUSO DE FERRO POLIDO, SEXTAVADO, COM ROSCA INTEIRA, DIAMETRO 5/16", COMPRIMENTO 3/4", COM PORCA E ARRUELA LISA LEVE	Material	UN	3,0000000	0,43	1,29		
Insumo	00043131	SINAPI	ARAME GALVANIZADO 6 BWG, D = 5,16 MM (0,157 KG/M), OU 8 BWG, D = 4,19 MM (0,101 KG/M), OU 10 BWG, D = 3,40 MM (0,0713 KG/M)	Material	KG	2,3300000	34,33	79,98		
					MO sem LS =>	17,31	LS =>	14,84	MO com LS =>	32,15
							Valor com BDI =>	1.104,73		
						Quant. =>	32,0000000	Preço Total =>	35.351,27	

2.1.1.5	Código	Banco	Descrição	Tipo	Und	Quant.	Valor Unit	Total
Composição	COMP-REF-021	Próprio	FACHADA RUA EMILIA LEITE - MÓDULO DE GRADIL METÁLICO ELETROFUNDIDO (1,65x1,70m), EM MALHA RETANGULAR (65x135MM) FORMADA POR BARRAS CHATAS VERTICAIS (25x2MM), E ARAMES	PARE - PAREDES/PAINES	UN	1,0000000	1.041,60	1.041,60
Composição Auxiliar	88251	SINAPI	AUXILIAR DE SERRALHEIRO COM ENCARGOS COMPLEMENTARES	SEDI - SERVIÇOS DIVERSOS	H	1,2000000	15,98	19,17

Composição Auxiliar	88315	SINAPI	SERRALHEIRO COM ENCARGOS COMPLEMENTARES	SEDI - SERVIÇOS DIVERSOS	H	1,2000000	19,46	23,35	
Insumo	00000565	SINAPI	BARRA DE FERRO CHATO, RETANGULAR, 25,4 MM X 4,76 MM (L X E), 1,73 KG/M	Material	M	39,1000000	18,52	724,13	
Insumo	00000549	SINAPI	BARRA DE FERRO CHATO, RETANGULAR, 50,8 MM X 12,7 MM (L X E), 5,06 KG/M	Material	M	3,1800000	55,29	175,82	
Insumo	00013246	SINAPI	PARAFUSO DE FERRO POLIDO, SEXTAVADO, COM ROSCA INTEIRA, DIAMETRO 5/16", COMPRIMENTO 3/4", COM PORCA E ARRUELA LISA LEVE	Material	UN	3,0000000	0,43	1,29	
Insumo	00043131	SINAPI	ARAME GALVANIZADO 6 BWG, D = 5,16 MM (0,157 KG/M), OU 8 BWG, D = 4,19 MM (0,101 KG/M), OU 10 BWG, D = 3,40 MM (0,0713 KG/M)	Material	KG	2,8500000	34,33	97,84	
				MO sem LS =>	17,31	LS =>	14,84	MO com LS =>	32,15
								Valor com BDI =>	1.308,15
						Quant. =>	16,0000000	Preço Total =>	20.930,33

2.1.1.6	Código	Banco	Descrição	Tipo	Und	Quant.	Valor Unit	Total	
Composição	88251	SINAPI	AUXILIAR DE SERRALHEIRO COM ENCARGOS COMPLEMENTARES	SEDI - SERVIÇOS DIVERSOS	H	1,3000000	15,98	20,77	
Composição Auxiliar	88315	SINAPI	SERRALHEIRO COM ENCARGOS COMPLEMENTARES	SEDI - SERVIÇOS DIVERSOS	H	1,3000000	19,46	25,29	
Insumo	00000565	SINAPI	BARRA DE FERRO CHATO, RETANGULAR, 25,4 MM X 4,76 MM (L X E), 1,73 KG/M	Material	M	33,7600000	18,52	625,23	
Insumo	00013246	SINAPI	PARAFUSO DE FERRO POLIDO, SEXTAVADO, COM ROSCA INTEIRA, DIAMETRO 5/16", COMPRIMENTO 3/4", COM PORCA E ARRUELA LISA LEVE	Material	UN	4,0000000	0,43	1,72	
Insumo	00043131	SINAPI	ARAME GALVANIZADO 6 BWG, D = 5,16 MM (0,157 KG/M), OU 8 BWG, D = 4,19 MM (0,101 KG/M), OU 10 BWG, D = 3,40 MM (0,0713 KG/M)	Material	KG	2,6400000	34,33	90,63	
Insumo	000397	SBC	TUBO EM METALON RETANGULAR 70 x 30	Material	M	6,3200000	29,00	183,28	
Insumo	044842	SBC	TUBO EM METALON QUADRADO 20x20cm	Material	M	5,2000000	10,76	55,95	
Insumo	006117	SBC	FECHADURA ELETRICA DUPLA C-90 CINZA COM BOTAO - HDL	Material	UN	1,0000000	239,90	239,90	
				MO sem LS =>	18,76	LS =>	16,07	MO com LS =>	34,83
								Valor com BDI =>	1.560,79
						Quant. =>	1,0000000	Preço Total =>	1.560,79

Obra
CRECHE BOA VENTURA - COM MAO DE OBRA

Bancos
SINAPI - 06/2022 - Paraíba
SBC - 07/2022 - Paraíba
ORSE - 04/2022 - Sergipe
SIURB - 01/2022 - São Paulo

B.D.I.
25,59%

Encargos Sociais
Desonerado:
Horista: 85,70%
Mensalista: 48,17%

Planilha Sintética

Item	Código	Banco	Descrição	Und	Quant.	Valor Unit	Valor Unit com BDI	Peso (%)
2.1.1.4	COMP-REF-020	Próprio	FACHADA RUA ANA LEITE - MÓDULO DE GRADIL METÁLICO ELETROFUNDIDO (1,65x1,40m), EM MALHA RETANGULAR (65x135MM) FORMADA POR BARRAS CHATAS VERTICAIS (25x2MM), E ARAMES REDONDOS NA HORIZONTAL - COM MONTANTES / PILARES EM BARRA CHATA (78x8MM), CHUMBADOS NA BASE	UN	32	879,63	35.351,27	61%
2.1.1.5	COMP-REF-021	Próprio	FACHADA RUA EMILIA LEITE - MÓDULO DE GRADIL METÁLICO ELETROFUNDIDO (1,65x1,70m), EM MALHA RETANGULAR (65x135MM) FORMADA POR BARRAS CHATAS VERTICAIS (25x2MM), E ARAMES REDONDOS NA HORIZONTAL - COM MONTANTES / PILARES EM BARRA CHATA (78x8MM), CHUMBADOS NA BASE	UN	16	1.041,60	20.930,33	36%
2.1.1.6	COMP-REF-022	Próprio	PORTÃO METÁLICO ELETROFUNDIDO (1,20x2,10m), REQUADRO EM PERFIL METALON (70x30MM), PAINEL EM MALHA RETANGULAR (65x135MM), FORMADA POR BARRAS CHATAS VERTICAIS (25x2MM), E ARAMES REDONDOS NA HORIZONTAL - COM MONTANTES / PILARES QUADRADOS METÁLICOS EM CHAPA DE AÇO E = 4,75 MM NAS LATERAIS, MEDINDO (20x20CM), CHUMBADOS NA BASE	UN	1	1.242,77	1.560,79	3%
Total							57.842,40	

Obra
CRECHE BOA VENTURA - COM MAO DE OBRA (V3)

Bancos
SINAPI - 06/2022 -
Paraíba
SBC - 07/2022 - Paraíba
ORSE - 04/2022 -
Sergipe
SIURB - 01/2022 - São
Paulo

B.D.I.
25,59%

Encargos Sociais
Desonerado:
Horista: 85,70%
Mensalista: 48,17%

Cronograma Físico e Financeiro

Item	Descrição	Total Por Etapa	30 DIAS	60 DIAS
1	MURETA GRADIL	57842,40	50,00% 28.921,20	50,00% 28.921,20
Porcentagem			50,00%	50,00%
Custo			28.921,20	28.921,20
Porcentagem Acumulado			50,00%	100,00%
Custo Acumulado			28.921,20	57.842,40

CÁLCULO DA BONIFICAÇÃO E DESPESAS INDIRETAS

CÁLCULO DE BDI		1 - Edificações			2 - Rodovias, Ferrovias, Pistas de Aeroportos, Infra Viária Urbana			3 - Abastecimento de Água, Coleta de Esgoto			4 - Estações e Redes de Distribuição de Energia Elétrica			5 - Portuárias, Marítimas e Fluviais			6 - Fornecimento de Materiais e Equipamentos		
Item componente do BDI	% Info	1ºQ	Médio	3º Q	1ºQ	Médio	3º Q	1ºQ	Médio	3º Q	1ºQ	Médio	3º Q	1ºQ	Médio	3º Q	1ºQ	Médio	3º Q
Administração Central (AC)	4,01	3,00	4,00	5,50	3,80	4,01	4,67	3,43	4,93	6,71	5,29	5,92	7,93	4,00	5,52	7,85	1,50	3,45	4,49
Seguro e Garantia (G)	0,40	0,80	0,80	1,00	0,32	0,40	0,74	0,28	0,49	0,75	0,25	0,51	0,56	0,81	1,22	1,99	0,30	0,48	0,82
Risco (R)	0,56	0,97	1,27	1,27	0,50	0,56	0,97	1,00	1,39	1,74	1,00	1,48	1,97	1,46	2,32	3,16	0,56	0,85	0,89
Despesas Financeiras (DF)	1,11	0,59	1,23	1,39	1,02	1,11	1,21	0,94	0,99	1,17	1,01	1,07	1,11	0,94	1,02	1,33	0,85	0,85	1,11
Lucro (L)	7,30	6,16	7,40	8,96	6,64	7,30	8,69	6,74	8,04	9,40	8,00	8,31	9,51	7,14	8,40	10,43	3,50	5,11	6,22
Impostos (I) - PIS, COFINS, CPRB, ISSQN	10,65	Conforme Legislação Específica																	

Observações

- 1) Preencher apenas a coluna % Informado (Coluna C)
- 2) Os impostos (I) normalmente aplicáveis são: PIS (0,65%), COFINS (3,00%), ISS (2,50% município Itaporanga).
- 3) O cálculo do BDI se baseia na fórmula abaixo utilizada pelo Acórdão 2622/13 do TCU, conforme CE GEPAD 354/2013 de 17/10/2013.

Fórmula Utilizada:

$$BDI = \left\{ \left[\frac{(1 + AC + G + R) * (1 + DF) * (1 + L)}{1 - I} \right] - 1 \right\} * 100$$

B.D.I = 25,59%

Observações sobre os % informados no cálculo do BDI, neste caso:

VALORES DE BDI POR TIPO DE OBRA

Tipo de Obra	1ºQ	Médio	3º Q
1 - Edificações	20,34	22,12	25,00
2 - Rodovias, Ferrovias, Pistas de Aeroportos, Infra Viária	19,60	20,97	24,23
3 - Abastecimento de Água, Coleta de Esgotos	20,76	24,18	26,44
4 - Estações e Redes de Distribuição de Energia Elétrica	24,00	25,84	27,86
5 - Portuárias, Marítimas e Fluviais	22,80	27,48	30,95
6 - Fornecimento de Materiais e Equipamentos	11,10	14,02	16,80

Rua: Emilia Leite

Hospital

Rua: Ana Leite Chaves

Rua: Angelica Soares

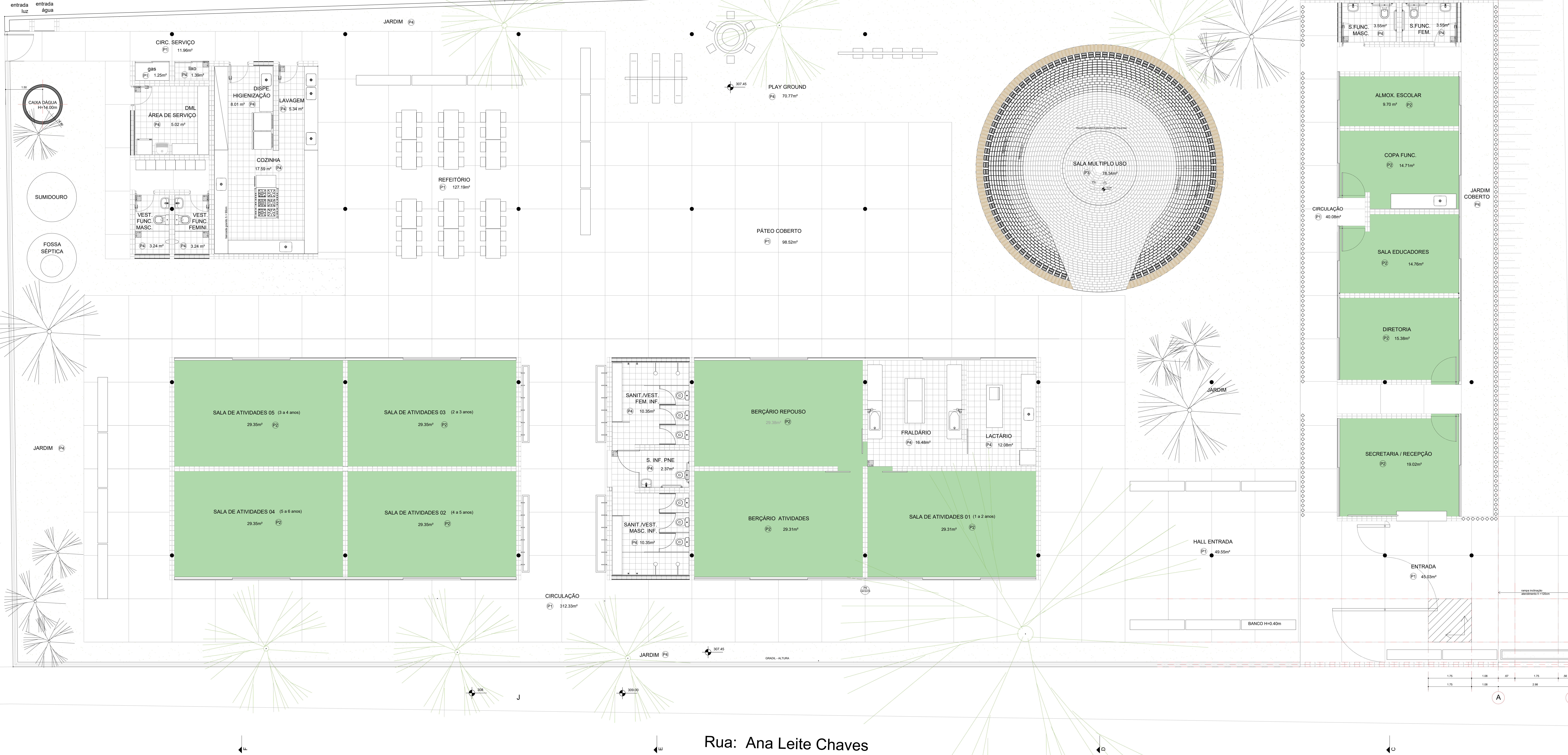

- Especificações**
- Piso
 - ⊖ Concreto desempenado com pedras de rio
 - ⊖ Concreto aqueado com desempenadeira de aço com pintura epóxi, verde catamarã, Sunil ou similar
 - ⊖ Tijolo comum 19x29x05 cm, com acabamento em resina acrílica fosca
 - ⊖ Piso cerâmico 24x24cm, cor concreto, referência: 0024
 - ⊖ 175x150 linha natural | arquitetura natural - Gal ou similar, com espiga cerâmica Resnet cor cinza, referência: Gal ou similar
 - ⊖ Grama em placas tipo esmeralda - Zoyala japonica
 - △ Paredo
 - △ Tijolo aparente com aplicação de resina acrílica fosca
 - △ Revestimento cerâmico 16x16, cor branco gale BR cod. 2205, Ref Gal - linha industrial ou similar
 - △ Estrutura metálica acabamento estalite sintético, tipo epóxi, cor branco, referência: Sunil ou similar
 - △ Concreto aparente com aplicação de resina fosca
 - Forro
 - ⊖ Forro de Bambu rolpo tratado com resina
 - ⊖ Laje maciça aparente com acabamento em resina fosca

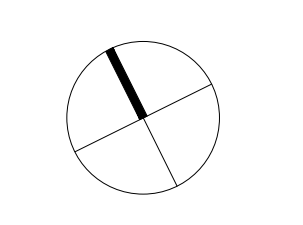

REVISÃO	DATA	OBSERVAÇÕES

estúdio itapy de arquitetura
 Rua Boa Ventura, 100 - Vila Mariana - São Paulo - SP - 05508-000 - Tel: (11) 2010-9110 - estudio@itapy.com.br

OBRA: Creche Boa Ventura
 LOCAL: Rua Angelica Soares
 ETAPA: Projeto Executivo de Arquitetura
 DESENHO: Planta Paginação de Piso
 ESCALA: 1:50 DATA: junho/22 REVISÃO: 0 FOLHA: CBV-ARQ_A24
 RESPONSÁVEL: Ana Lucia Longato / Ciro Prandi DESENHADO: Pedro Zappa / Ricardo Shigaki

Rua Emilia Leite

Rua Angelica Soares

Rua Ana Leite Chaves

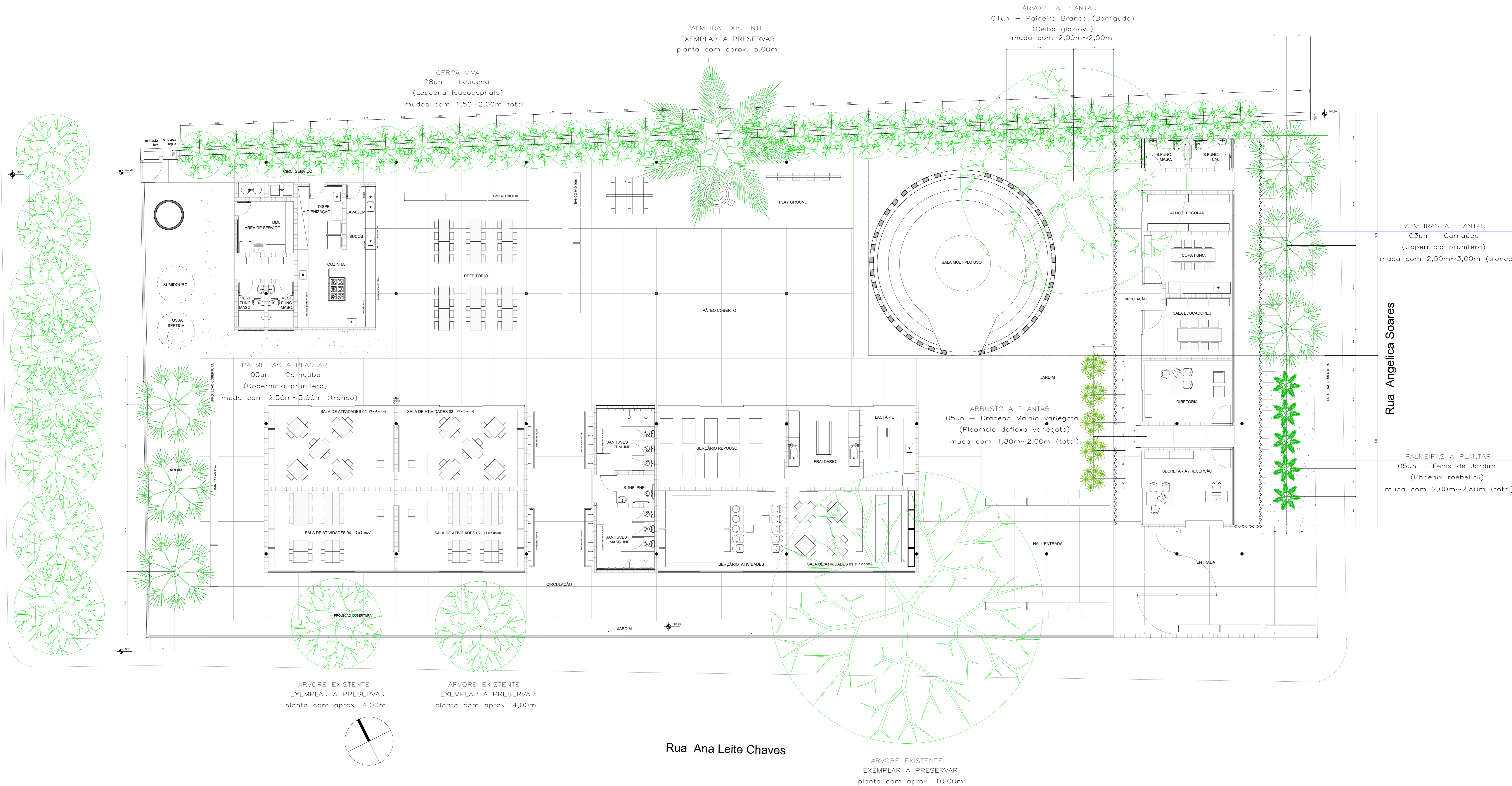

CERCA VIVA
28un - Leucena
(Leucena leucocephala)
mudas com 1,50~2,00m total

PALMEIRA EXISTENTE
EXEMPLAR A PRESERVAR
planta com aprox. 5,00m

ÁRVORE A PLANTAR
01un - Paineira Branca (Borriguda)
(Ceiba glaziovii)
muda com 2,00m~2,50m

PALMEIRAS A PLANTAR
03un - Carnaúba
(Copernicia prunifera)
muda com 2,50m~3,00m (tronco)

PALMEIRAS A PLANTAR
03un - Carnaúba
(Copernicia prunifera)
muda com 2,50m~3,00m (tronco)

ARBUSTO A PLANTAR
05un - Dracena Malva variegata
(Pleomele deflexa variegata)
muda com 1,80m~2,00m (total)

PALMEIRAS A PLANTAR
05un - Fênix de Jardim
(Phoenix roebelinii)
muda com 2,00m~2,50m (total)

ÁRVORE EXISTENTE
EXEMPLAR A PRESERVAR
planta com aprox. 4,00m

ÁRVORE EXISTENTE
EXEMPLAR A PRESERVAR
planta com aprox. 4,00m

ÁRVORE EXISTENTE
EXEMPLAR A PRESERVAR
planta com aprox. 10,00m

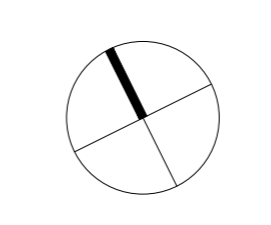
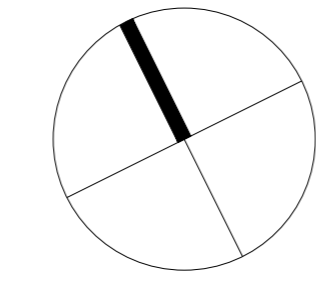

REVISÃO	DATA	OBSERVAÇÕES

estúdio itapety de arquitetura
Av. Frederico estrada 1020 - Vila Oliveira - mgd dos cruzeiros - sp - 08790-000 - tel: 11 2610 9010 - arbor@itapety.com

OBRA: Creche Boa Ventura
LOCAL: Rua Angelica Soares
ETAPA: Projeto Executivo de Arquitetura
DESENHO: Planta Paisagismo - Árvores, Palmeiras e Arbustos
ESCALA: 1:75 DATA: Junho/22 REVISÃO: 0 FOLHA: CBV-ARQ_A25
RESPONSÁVEL: Pedro Paulo Miwa Neves DESENHO: AD

Rua Emilia Leite

Rua Ana Leite Chaves

Rua Angelica Soares

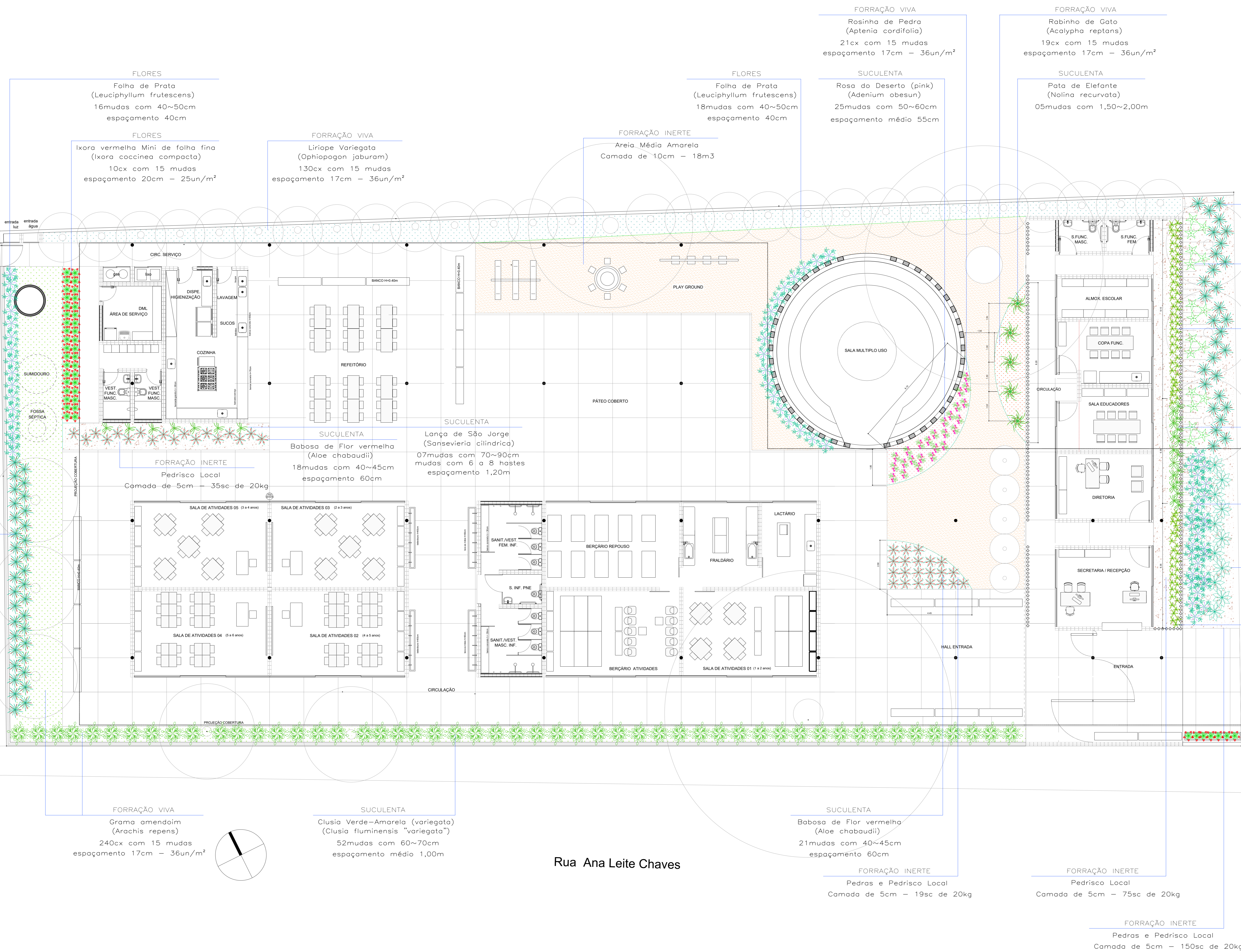

FLORES
 Folha de Prata
 (*Leucophyllum frutescens*)
 16mudas com 40~50cm
 espaçamento 40cm

FLORES
 Ixora vermelha Mini de folha fina
 (*Ixora coccinea compacta*)
 10cx com 15 mudas
 espaçamento 20cm - 25un/m²

FORRAÇÃO VIVA
 Liriope Variegata
 (*Ophiopogon jaburam*)
 130cx com 15 mudas
 espaçamento 17cm - 36un/m²

FORRAÇÃO INERTE
 Areia Média Amarela
 Camada de 10cm - 18m³

FLORES
 Folha de Prata
 (*Leucophyllum frutescens*)
 18mudas com 40~50cm
 espaçamento 40cm

FORRAÇÃO VIVA
 Rosinha de Pedra
 (*Aptenia cordifolia*)
 21cx com 15 mudas
 espaçamento 17cm - 36un/m²

SUCULENTA
 Rosa do Deserto (pink)
 (*Adenium obesum*)
 25mudas com 50~60cm
 espaçamento médio 55cm

FORRAÇÃO VIVA
 Rabinho de Gato
 (*Acalypha reptans*)
 19cx com 15 mudas
 espaçamento 17cm - 36un/m²

SUCULENTA
 Pata de Elefante
 (*Nolina recurvata*)
 05mudas com 1,50~2,00m

SUCULENTA
 Babosa de Flor coral
 (*Aloe arborescens*)
 30mudas com 50~60cm
 espaçamento 70cm

CACTÁCEA
 Mandacaru
 (*Cereus jamacaru*)
 18mudas 1,30~1,50m
 espaçamento 70cm

SUCULENTA
 Espada de São Jorge
 de borda amarela
 (*Sansevieria trifasciata*)
 45mudas com 30~40cm
 mudas com 10 a 12 folhas
 espaçamento 40cm

SUCULENTA
 Lança de São Jorge
 (*Sansevieria cilíndrica*)
 17mudas com 70~90cm
 mudas com 6 a 8 hastes
 espaçamento 70cm

FLORES
 Folha de Prata
 (*Leucophyllum frutescens*)
 26mudas com 40~50cm
 espaçamento 40cm

SUCULENTA
 Agave Tromba de Elefante
 (*Agave attenuata*)
 11mudas com 50~60cm
 espaçamento 70cm

SUCULENTA
 Espada de São Jorge
 de borda amarela
 (*Sansevieria trifasciata*)
 30mudas com 30~40cm
 mudas com 10 a 12 folhas
 espaçamento 40cm

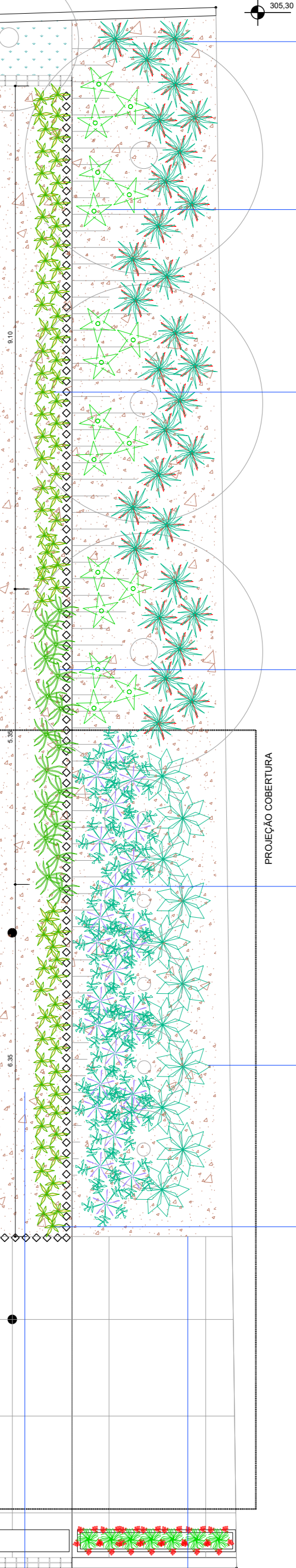

FORRAÇÃO INERTE
 Pedrisco Local
 Camada de 5cm - 35sc de 20kg

SUCULENTA
 Lança de São Jorge
 (*Sansevieria cilíndrica*)
 07mudas com 70~90cm
 mudas com 6 a 8 hastes
 espaçamento 1,20m

SUCULENTA
 Babosa de Flor coral
 (*Aloe arborescens*)
 35mudas com 50~60cm
 espaçamento 70cm

FORRAÇÃO VIVA
 Grama amendoiim
 (*Arachis repens*)
 240cx com 15 mudas
 espaçamento 17cm - 36un/m²

SUCULENTA
 Clusia Verde-Amarela (variegata)
 (*Clusia fluminensis "variegata"*)
 52mudas com 60~70cm
 espaçamento médio 1,00m

SUCULENTA
 Babosa de Flor vermelha
 (*Aloe chabaudii*)
 21mudas com 40~45cm
 espaçamento 60cm

FORRAÇÃO INERTE
 Pedras e Pedrisco Local
 Camada de 5cm - 19sc de 20kg

FORRAÇÃO INERTE
 Pedrisco Local
 Camada de 5cm - 75sc de 20kg

FORRAÇÃO INERTE
 Pedras e Pedrisco Local
 Camada de 5cm - 150sc de 20kg

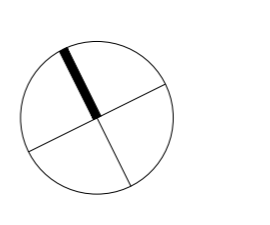
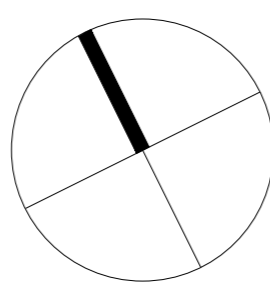

REVISÃO	DATA	OBSERVAÇÕES

Rua Emilia Leite

Rua Angelica Soares

Rua Ana Leite Chaves

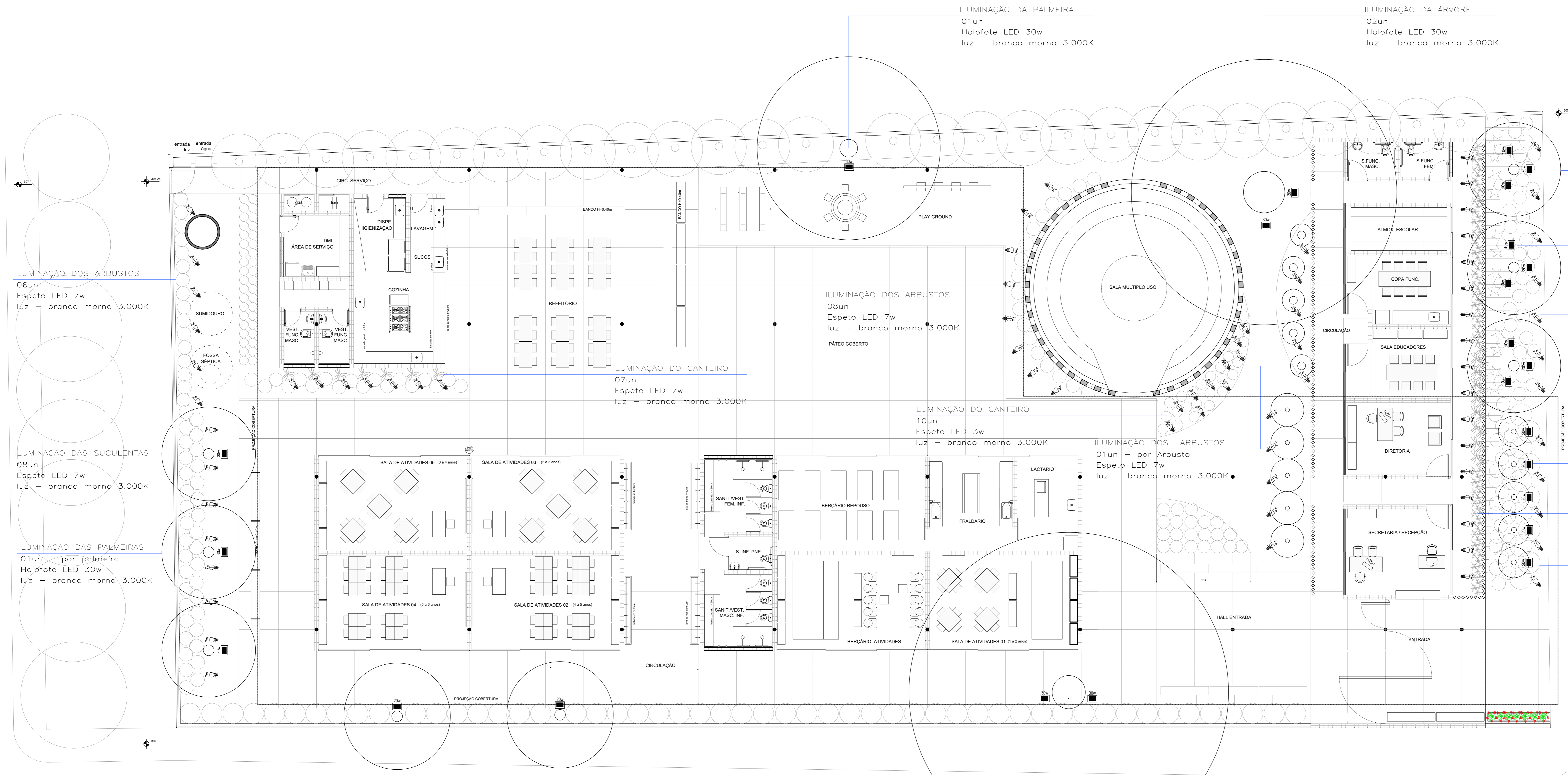

ILUMINAÇÃO DOS ARBUSTOS
06un
Espeto LED 7w
luz - branco morno 3.000K

ILUMINAÇÃO DAS PALMEIRAS
01un - por palmeira
Holofote LED 30w
luz - branco morno 3.000K

ILUMINAÇÃO DAS SUCULENTAS
08un
Espeto LED 7w
luz - branco morno 3.000K

ILUMINAÇÃO DAS PALMEIRAS
01un - por palmeira
Holofote LED 30w
luz - branco morno 3.000K

ILUMINAÇÃO DAS PALMEIRAS
01un - por palmeira
Holofote LED 30w
luz - branco morno 3.000K

ILUMINAÇÃO DOS CACTOS
01un - por Cacto
Holofote LED 10w
luz - branco morno 3.000K

ILUMINAÇÃO DAS SUCULENTAS
07un
Espeto LED 7w
luz - branco morno 3.000K

ILUMINAÇÃO DAS PALMEIRAS
01un - por palmeira
Holofote LED 20w
luz - branco morno 3.000K

ILUMINAÇÃO DO CANTEIRO
18un - 01un a cada 1,20m
Espeto LED 3w
luz - branco morno 3.000K

ILUMINAÇÃO DAS SUCULENTAS
05un
Espeto LED 7w
luz - branco morno 3.000K

ILUMINAÇÃO DA ÁRVORE
02un
Holofote LED 30w
luz - branco morno 3.000K

ILUMINAÇÃO DA ÁRVORE
01un - por árvore
Holofote LED 20w
luz - branco morno 3.000K

ILUMINAÇÃO DA PALMEIRA
01un
Holofote LED 30w
luz - branco morno 3.000K

ILUMINAÇÃO DA ÁRVORE
02un
Holofote LED 30w
luz - branco morno 3.000K

ILUMINAÇÃO DOS ARBUSTOS
08un
Espeto LED 7w
luz - branco morno 3.000K

ILUMINAÇÃO DO CANTEIRO
07un
Espeto LED 7w
luz - branco morno 3.000K

ILUMINAÇÃO DO CANTEIRO
10un
Espeto LED 3w
luz - branco morno 3.000K

ILUMINAÇÃO DOS ARBUSTOS
01un - por Arbusto
Espeto LED 7w
luz - branco morno 3.000K

ILUMINAÇÃO - LEGENDA

DESCRIÇÃO	QUANTIDADE
Reletor LED 10w Com espeto de aluminio para fixação no solo	06un LED integrado 20w
Reletor LED 20w Com espeto de aluminio para fixação no solo	07un LED integrado 20w
Reletor LED 30w Com espeto de aluminio para fixação no solo	11un LED integrado 20w
Espeto LED 3w Luminária LED integrada ao espeto de aluminio para fixação no solo	28un LED integrado 3w
Espeto LED 7w Luminária LED integrada ao espeto de aluminio para fixação no solo	51un LED integrado 7w

estúdio itapety de arquitetura
Av. Frederico Estrela 1020 - Vila Oliveira - Mogi das Cruzes - SP - 08790-000 - Tel: 11 2610 9010 - arab@itapety.com

OBRA: Creche Boa Ventura
LOCAL: Rua Angelica Soares
ETAPA: Projeto Executivo de Arquitetura
DESENHO: Planta Paisagismo - Iluminação
ESCALA: 1:75 DATA: Junho/22 REVISÃO: 0 FOLHA: CBV-ARQ_A26
RESPONSÁVEL: Pedro Paulo Miwa Neves DESENHO: AD

REVISÃO	DATA	OBSERVAÇÕES

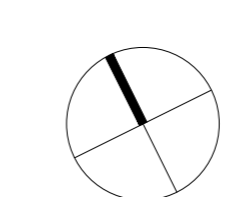

Obra
CRECHE BOA VENTURA

Bancos
SINAPI - 06/2022 -
Paraíba
SBC - 07/2022 - Paraíba
ORSE - 04/2022 -
Sergipe
SIURB - 01/2022 - São
Paulo

B.D.I.
25,59%

Encargos Sociais
Desonerado:
Horista: 85,70%
Mensalista: 48,17%

Cronograma Físico e Financeiro

Item	Descrição	Total Por Etapa	30 DIAS
1	PAISAGISMO	100,00%	100,00%
		84.233,21	84.233,21
Porcentagem			100,00%
Custo			R\$ 84.233,21
Porcentagem Acumulado			100,00%
Custo Acumulado			R\$ 84.233,21

Obra
CRECHE BOA VENTURA

Bancos
SINAPI - 06/2022 - Paraíba
SBC - 07/2022 - Paraíba
ORSE - 04/2022 - Sergipe
SIURB - 01/2022 - São Paulo

B.D.I.
25,59%

Encargos Sociais
Desonerado:
Horista: 85,70%
Mensalista: 48,17%

Planilha Orçamentária Analítica

1									84.233,21
	Código	Banco	Descrição	Tipo	Und	Quant.	Valor Unit	Total	
Insumo	INS - 010	Próprio	Forneciemnto e instalação de arbusto - Dracena Malaia Variegata (Pleomele deflexa variegata) - Planta com 1,80~2,00m de altura total	Serviços	UN	1,0000000	220,00	220,00	

Valor com BDI => 276,30

Quant. => 5,0000000 Preço Total => 1.381,49

	Código	Banco	Descrição	Tipo	Und	Quant.	Valor Unit	Total
Insumo	INS - 011	Próprio	Forneciemnto e instalação de arbusto florífero - Folha de Prata (Leucophyllum frutescens) - Muda envasada com 45~50cm	Serviços	UN	1,0000000	80,00	80,00

Valor com BDI => 100,47

Quant. => 60,0000000 Preço Total => 6.028,32

	Código	Banco	Descrição	Tipo	Und	Quant.	Valor Unit	Total
Insumo	INS - 012	Próprio	Forneciemnto e instalação de arbusto florífero - Ixora vermelha mini de folha fina (Ixora coccinea compacta) - Caixa com 15 mudas de 20cm	Serviços	CX	1,0000000	50,00	50,00

Valor com BDI => 62,80

Quant. => 18,0000000 Preço Total => 1.130,31

	Código	Banco	Descrição	Tipo	Und	Quant.	Valor Unit	Total
Insumo	INS - 013	Próprio	Forneciemnto e instalação de arbusto suculento - Clusia Variegata (Clusia fluminensis variegata) - Muda envasada com 60~70cm	Serviços	UN	1,0000000	60,00	60,00

Valor com BDI => 75,35

Quant. => 52,0000000 Preço Total => 3.918,41

	Código	Banco	Descrição	Tipo	Und	Quant.	Valor Unit	Total
Insumo	INS - 014	Próprio	Forneciemnto e instalação de árvore - Paineira Branca "Barriguda" (Ceiba glaziovii) - Muda com 2,00~2,50m de tronco	Serviços	UN	1,0000000	600,00	600,00

Valor com BDI => 753,54

Quant. => 1,0000000 Preço Total => 753,54

	Código	Banco	Descrição	Tipo	Und	Quant.	Valor Unit	Total
Insumo	INS - 015	Próprio	Forneciemnto e instalação de arvoreta - Leucena (Leucena leucocephala) - Muda com 1.50~2.00m de altura total	Serviços	UN	1,0000000	100,00	100,00

Valor com BDI => 125,59

Quant. => 28,0000000 Preço Total => 3.516,52

	Código	Banco	Descrição	Tipo	Und	Quant.	Valor Unit	Total
Insumo	INS - 016	Próprio	Forneciemnto e instalação de cactácea - Mandacaru (Cereus jamacaru) - Muda com 1,30~1,50m	Serviços	UN	1,0000000	40,00	40,00

Valor com BDI => 50,24

Quant. => 18,0000000 Preço Total => 904,25

	Código	Banco	Descrição	Tipo	Und	Quant.	Valor Unit	Total
Insumo	INS - 017	Próprio	Forneciemnto e instalação de forração - Grama amendoim (Arachis repens) - Caixa com 15 mudas de 10cm	Serviços	CX	1,0000000	10,00	10,00

Valor com BDI => 12,56

Quant. => 240,0000000 Preço Total => 3.014,16

	Código	Banco	Descrição	Tipo	Und	Quant.	Valor Unit	Total
Insumo	INS - 018	Próprio	Forneciemnto e instalação de forração - Liriope variegata (Ophiopgon jaburam variegata) - Caixa com 15 mudas de 20cm	Serviços	CX	1,0000000	10,00	10,00

Valor com BDI => 12,56

Quant. => 130,0000000 Preço Total => 1.632,67

	Código	Banco	Descrição	Tipo	Und	Quant.	Valor Unit	Total
Insumo	INS - 019	Próprio	Forneciemnto e instalação de forração - Rabinho de gato (Acalypha reptans) - Caixa com 15 mudas de 10cm	Serviços	CX	1,0000000	18,00	18,00

Valor com BDI => 22,61

Quant. => 19,0000000 Preço Total => 429,52

	Código	Banco	Descrição	Tipo	Und	Quant.	Valor Unit	Total
--	--------	-------	-----------	------	-----	--------	------------	-------

Insumo	INS - 020	Próprio	Fornecimnto e instalação de forração - Rosinha de pedra (Aptenia cordifolia) - Caixa com 15 mudas de 10cm	Serviços	CX	1,0000000	18,00	18,00	
				MO sem LS =>		0,00	LS =>	0,00	
							MO com LS =>	0,00	
				Valor do BDI =>		0,00	Valor com BDI =>	22,61	
						Quant. =>	21,0000000	Preço Total =>	474,73

Insumo	INS - 021	Próprio	Fornecimnto e instalação de palmeira - Carnaúba (Copernicia prunifera) - Planta com 2,50~3,00m de tronco	Serviços	UN	1,0000000	2.000,00	2.000,00	
							Valor com BDI =>	2.511,80	
						Quant. =>	6,0000000	Preço Total =>	15.070,80

	Código	Banco	Descrição	Tipo	Und	Quant.	Valor Unit	Total	
Insumo	INS - 022	Próprio	Fornecimnto e instalação de palmeira - Fênix de Jardim (Phenix roebelinii) - Planta com 2,00~2,50m de altura total	Serviços	UN	1,0000000	450,00	450,00	
							Valor com BDI =>	565,16	
						Quant. =>	5,0000000	Preço Total =>	2.825,78

	Código	Banco	Descrição	Tipo	Und	Quant.	Valor Unit	Total	
Insumo	INS - 023	Próprio	Fornecimnto e instalação de suculenta - Agave Tromba de Elefante (Agave attenuata) - Muda com 50~60cm	Serviços	UN	1,0000000	80,00	80,00	
							Valor com BDI =>	100,47	
						Quant. =>	11,0000000	Preço Total =>	1.105,19

	Código	Banco	Descrição	Tipo	Und	Quant.	Valor Unit	Total
Insumo	INS - 024	Próprio	Fornecimnto e instalação de suculenta - Babosa de Flor Coral (Aloe arborescens) - Muda envasada com 50~60cm	Serviços	UN	1,0000000	40,00	40,00
							Valor com BDI =>	50,24

Quant. => 80,0000000 Preço Total => 4.018,88

	Código	Banco	Descrição	Tipo	Und	Quant.	Valor Unit	Total
Insumo	INS - 025	Próprio	Forneciemnto e instalação de suculenta - Babosa de Flor Vermelha (Aloe chabaudii) - Muda envasada com 40-45cm	Serviços	UN	1,0000000	40,00	40,00

Valor com BDI => 50,24

Quant. => 39,0000000 Preço Total => 1.959,20

	Código	Banco	Descrição	Tipo	Und	Quant.	Valor Unit	Total
Insumo	INS - 026	Próprio	Forneciemnto e instalação de suculenta - Espada de São Jorge de Borda Amarela (Sansevieria trifasciata) - Muda com 30-40cm com 10 a 12 folhas por	Serviços	UN	1,0000000	40,00	40,00

Valor com BDI => 50,24

Quant. => 75,0000000 Preço Total => 3.767,70

	Código	Banco	Descrição	Tipo	Und	Quant.	Valor Unit	Total
Insumo	INS - 027	Próprio	Forneciemnto e instalação de suculenta - Lança de São Jorge (Sansevieria cilíndrica) - Muda com 70-90cm com 6 a 8 hastes por vaso	Serviços	UN	1,0000000	140,00	140,00

Valor com BDI => 175,83

Quant. => 24,0000000 Preço Total => 4.219,82

	Código	Banco	Descrição	Tipo	Und	Quant.	Valor Unit	Total
Insumo	INS - 028	Próprio	Forneciemnto e instalação de suculenta - Pata de Elefante (Nolina recurvata) - Muda com 1,50-2,00m de altura total	Serviços	UN	1,00	400	400,00

Valor com BDI => 502,36

Quant. => 5,0000000 Preço Total => 2.511,80

	Código	Banco	Descrição	Tipo	Und	Quant.	Valor Unit	Total
Insumo	INS - 029	Próprio	Forneciemnto e instalação de suculenta - Rosa do Deserto "flor pink" (Adenium obesun) - Muda com 50-60cm	Serviços	UN	1,0000000	120,00	120,00

Valor com BDI => 150,71

Quant. => 25,0000000 Preço Total => 3.767,70

	Código	Banco	Descrição	Tipo	Und	Quant.	Valor Unit	Total
Insumo	INS - 030	Próprio	Forneciemnto e instalação de areia média amarela - m³ (forração do playground - camada 10cm)	Serviços	m³	1,0000000	120,00	120,00

Valor com BDI => 150,71

Quant. => 18,0000000 Preço Total => 2.712,74

	Código	Banco	Descrição	Tipo	Und	Quant.	Valor Unit	Total
Insumo	INS - 031	Próprio	Forneciemnto e instalação de pedras do local - saco de 20kg (forração jardins)	Serviços	SC	1,00	20	20,00

Valor com BDI => 25,12

Quant. => 60,0000000 Preço Total => 1.507,08

	Código	Banco	Descrição	Tipo	Und	Quant.	Valor Unit	Total
Insumo	INS - 032	Próprio	Forneciemnto e instalação de pedrisco local - saco de 20kg (forração jardins)	Serviços	SC	1,0000000	15,00	15,00

Valor com BDI => 18,84

Quant. => 200,0000000 Preço Total => 3.767,70

	Código	Banco	Descrição	Tipo	Und	Quant.	Valor Unit	Total
Insumo	INS - 033	Próprio	Forneciemnto e instalação de substrato para paisagismo - saco de 25kg	Serviços	SC	1,0000000	25,00	25,00

Valor com BDI => 31,40

Quant. => 80,0000000 Preço Total => 2.511,80

	Código	Banco	Descrição	Tipo	Und	Quant.	Valor Unit	Total
Insumo	INS - 034	Próprio	Forneciemnto e instalação de terra (adubada e peneirada)- saco de 25kg	Serviços	SC	1,0000000	15,00	15,00

Valor com BDI => 18,84

Quant. => 600,0000000 Preço Total => 11.303,10

Total com BDI R\$ 84.233,21

Obra
CRECHE BOA VENTURA

Bancos
SINAPI - 06/2022 - Paraíba 25,59%
SBC - 07/2022 - Paraíba
ORSE - 04/2022 - Sergipe
SIURB - 01/2022 - São Paulo

B.D.I.

Encargos Sociais
Desonerado:
Horista: 85,70%
Mensalista: 48,17%

Orçamento Sintético

Item	Código	Banco	Descrição	Und	Quant.	Valor Unit	Total com BDI	Peso (%)
1			PAISAGISMO				84.233,21	100,00 %
1.1	INS - 010	Próprio	Forneciemnto e instalação de arbusto - Dracena Malaia Variegata (Pleomele deflexa variegata) - Planta com 1,80~2,00m de altura total	UN	5	220,00	1.381,49	1,64 %
1.2	INS - 011	Próprio	Forneciemnto e instalação de arbusto florífero - Folha de Prata (Leucophyllum frutescens) - Muda envasada com 45~50cm	UN	60	80,00	6.028,32	7,16 %
1.3	INS - 012	Próprio	Forneciemnto e instalação de arbusto florífero - Ixora vermelha mini de folha fina (Ixora coccinea compacta) - Caixa com 15 mudas de 20cm	CX	18	50,00	1.130,31	1,34 %
1.4	INS - 013	Próprio	Forneciemnto e instalação de arbusto suculento - Clusia Variegata (Clusia fluminensis variegata) - Muda envasada com 60~70cm	UN	52	60,00	3.918,41	4,65 %
1.5	INS - 014	Próprio	Forneciemnto e instalação de árvore - Paineira Branca "Barriguda" (Ceiba glaziovii) - Muda com 2,00~2,50m de tronco	UN	1	600,00	753,54	0,89 %
1.6	INS - 015	Próprio	Forneciemnto e instalação de arvoreta - Leucena (Leucena leucocephala) - Muda com 1,50~2,00m de altura total	UN	28	100,00	3.516,52	4,17 %
1.7	INS - 016	Próprio	Forneciemnto e instalação de cactácea - Mandacaru (Cereus jamacaru) - Muda com 1,30~1,50m	UN	18	40,00	904,25	1,07 %
1.8	INS - 017	Próprio	Forneciemnto e instalação de forração - Grama amendoim (Arachis repens) - Caixa com 15 mudas de 10cm	CX	240	10,00	3.014,16	3,58 %
1.9	INS - 018	Próprio	Forneciemnto e instalação de forração - Liriope variegata (Ophiopgon jaburam variegata) - Caixa com 15 mudas de 20cm	CX	130	10,00	1.632,67	1,94 %
1.10	INS - 019	Próprio	Forneciemnto e instalação de forração - Rabinho de gato (Acalypha reptans) - Caixa com 15 mudas de 10cm	CX	19	18,00	429,52	0,51 %

1.11	INS - 020	Próprio	Forneciemnto e instalação de forração - Rosinha de pedra (Aptenia cordifolia) - Caixa com 15 mudas de 10cm	CX	21	18,00	474,73	0,56 %
1.12	INS - 021	Próprio	Forneciemnto e instalação de palmeira - Carnaúba (Copernicia prunifera) - Planta com 2,50~3,00m de tronco	UN	6	2.000,00	15.070,80	17,89 %
1.13	INS - 022	Próprio	Forneciemnto e instalação de palmeira - Fênix de Jardim (Phenix roebelinii) - Planta com 2,00~2,50m de altura total	UN	5	450,00	2.825,78	3,35 %
1.14	INS - 023	Próprio	Forneciemnto e instalação de suculenta - Agave Tromba de Elefante (Agave attenuata) - Muda com 50~60cm	UN	11	80,00	1.105,19	1,31 %
1.15	INS - 024	Próprio	Forneciemnto e instalação de suculenta - Babosa de Flor Coral (Aloe arborescens) - Muda envasada com 50~60cm	UN	80	40,00	4.018,88	4,77 %
1.16	INS - 025	Próprio	Forneciemnto e instalação de suculenta - Babosa de Flor Vermelha (Aloe chabaudii) - Muda envasada com 40~45cm	UN	39	40,00	1.959,20	2,33 %
1.17	INS - 026	Próprio	Forneciemnto e instalação de suculenta - Espada de São Jorge de Borda Amarela (Sansevieria trifasciata) - Muda com 30~40cm com 10 a 12 folhas por vaso	UN	75	40,00	3.767,70	4,47 %
1.18	INS - 027	Próprio	Forneciemnto e instalação de suculenta - Lança de São Jorge (Sansevieria cilíndrica) - Muda com 70~90cm com 6 a 8 hastes por vaso	UN	24	140,00	4.219,82	5,01 %
1.19	INS - 028	Próprio	Forneciemnto e instalação de suculenta - Pata de Elefante (Nolina recurvata) - Muda com 1,50~2,00m de altura total	UN	5	400,00	2.511,80	2,98 %
1.20	INS - 029	Próprio	Forneciemnto e instalação de suculenta - Rosa do Deserto "flor pink" (Adenium obesum) - Muda com 50~60cm	UN	25	120,00	3.767,70	4,47 %
1.21	INS - 030	Próprio	Forneciemnto e instalação de areia média amarela - m³ (forração do playground - camada 10cm)	m³	18	120,00	2.712,74	3,22 %
1.22	INS - 031	Próprio	Forneciemnto e instalação de pedras do local - saco de 20kg (forração jardins)	SC	60	20,00	1.507,08	1,79 %
1.23	INS - 032	Próprio	Forneciemnto e instalação de pedrisco local - saco de 20kg (forração jardins)	SC	200	15,00	3.767,70	4,47 %
1.24	INS - 033	Próprio	Forneciemnto e instalação de substrato para paisagismo - saco de 25kg	SC	80	25,00	2.511,80	2,98 %
1.25	INS - 034	Próprio	Forneciemnto e instalação de terra (adubada e peneirada)- saco de 25kg	SC	600	15,00	11.303,10	13,42 %

Total Geral com BDI

R\$

84.233,21

